

HiKOKI

ブレーキ付

造作溝切

PG 21BB (21 mm け引きカッタ付)
(カッタ別売)

PG 46BB (46 mm 胴縁カッタ付)

取扱説明書

このたびは弊社製品をお買い上げいただき、ありがとうございました。
ご使用前にこの取扱説明書をよくお読みになり、正しく安全にお使いください。
お読みになった後は、いつでも見られる所に大切に保管してご利用ください。

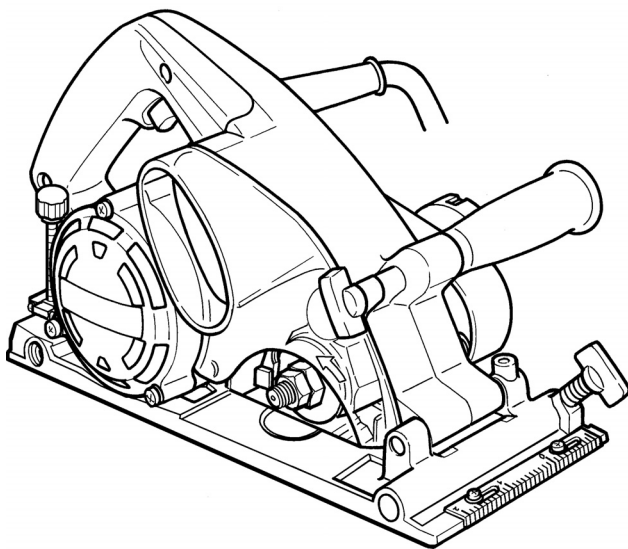

本製品は日本国内用のため、日本国外で販売または使用することはできません。日本国外で使用した場合は、仕様上の性能を発揮できない恐れがあります。日本国外では、修理または保証を受けられません。

This product may be used only in Japan and should not be sold or used in any other country. Otherwise, product may not perform as intended. No authorized service or warranty is available outside of Japan.

目 次

	ページ
電動工具の安全上のご注意	2
ブレーキ付造作溝切の使用上のご注意	5
各部の名称	7
仕様	7
標準付属品	8
別売部品	9
用途	10
作業前の準備	11
ご使用前に	12
作業前の調整	14
溝の削り方	17
カッタの取付け・取りはずし	20
保守・点検	21
ご修理のときは	裏表紙

警告、**注意**、**注** の意味について

ご使用上の注意事項は「**警告**」、「**注意**」、「**注**」に区分しており、それぞれ次の意味を表します。

警告 : 誤った取扱いをしたときに、使用者が死亡または重傷を負う可能性が想定される内容のご注意。

注意 : 誤った取扱いをしたときに、使用者が傷害を負う可能性が想定される内容および物的損害のみの発生が想定される内容のご注意。

注 : 製品のすえ付け、操作、メンテナンスに関する重要なご注意。

なお、「**注意**」に記載した事項でも、状況によっては重大な結果に結び付く可能性があります。いずれも安全に関する重要な内容を記載しているので、必ず守ってください。

電動工具の安全上のご注意

- 火災、感電、けがなどの事故を未然に防ぐために、次に述べる「安全上のご注意」を必ず守ってください。
- ご使用前に、この「安全上のご注意」すべてをよくお読みの上、指示に従って正しく使用してください。
- お読みになった後は、お使いになる方がいつでも見られる所に必ず保管してください。

警告

- ① **作業場は、いつもきれいに保ってください。**
 - ちらかった場所や作業台は、事故の原因になります。
- ② **作業場の周囲状況も考慮してください。**
 - 電動工具は、雨の中で使用したり、湿った、または、ぬれた場所で使用しないでください。
 - 作業場は十分に明るくしてください。
 - 可燃性の液体やガスのある所で使用しないでください。
- ③ **感電に注意してください。**
 - 電動工具を使用中、身体を、アース（接地）されているものに接触させないようにしてください。
（例えば、パイプ、暖房器具、電子レンジ、冷蔵庫などの外枠）
- ④ **子供を近づけないでください。**
 - 作業員以外、電動工具やコードに触れさせないでください。
 - 作業員以外、作業場へ近づけないでください。
- ⑤ **使用しない場合は、きちんと保管してください。**
 - 乾燥した場所で、子供の手の届かない高い所または鍵のかかる所に保管してください。
- ⑥ **無理して使用しないでください。**
 - 安全に能率よく作業するために、電動工具の能力に合った速さで作業してください。
- ⑦ **作業に合った電動工具を使用してください。**
 - 小形の電動工具やアタッチメントは、大形の電動工具で行う作業には使用しないでください。
 - 指定された用途以外に使用しないでください。
- ⑧ **きちんとした服装で作業してください。**
 - だぶだぶの衣服やネックレスなどの装身具は、回転部に巻き込まれる恐れがあるので、着用しないでください。
 - 屋外での作業の場合には、ゴム手袋と滑り止めの付いた履物の使用をお勧めします。
 - 長い髪は、帽子やヘアカバーなどでおおってください。

警告

- ⑨ **保護メガネを使用してください。**
 - 作業時は、保護メガネを使用してください。また、粉じんの多い作業では、防じんマスクを併用してください。
- ⑩ **防音保護具を着用してください。**
 - 騒音の大きい作業では、耳栓、イヤマフなどの防音保護具を着用してください。
- ⑪ **コードを乱暴に扱わないでください。**
 - コードを持って電動工具を運んだり、コードを引っ張ってコンセントから抜かないでください。
 - コードを熱、油、角のつがった所に近づけないでください。
- ⑫ **加工する物をしっかりと固定してください。**
 - 加工する物を固定するために、クランプや万力などを利用してください。手で保持するより安全で、両手で電動工具を使用できます。
- ⑬ **無理な姿勢で作業をしないでください。**
 - 常に足元をしっかりとさせ、バランスを保つようにしてください。
- ⑭ **電動工具は、注意深く手入れをしてください。**
 - 安全に能率よく作業していただくために、刃物類は常に手入れをし、よく切れる状態を保ってください。
 - 注油や付属品の交換は、取扱説明書に従ってください。
 - コードは定期的に点検し、損傷している場合は、お買い求めの販売店に修理を依頼してください。
 - 継ぎ（延長）コードを使用する場合は、定期的に点検し、損傷している場合には交換してください。
 - 握り部は、常に乾かしてきれいな状態を保ち、油やグリースが付かないようにしてください。
- ⑮ **次の場合は、電動工具のスイッチを切り、さし込みプラグを電源から抜いてください。**
 - 使用しない、または、修理する場合。
 - 刃物、トイシ、ビットなどの付属品を交換する場合。
 - その他、危険が予想される場合。
- ⑯ **調節キーやスパナなどは、必ず取りはずしてください。**
 - 電源を入れる前に、調節に用いたキーやスパナなどの工具類が取りはずしてあることを確認してください。
- ⑰ **不意な始動は避けてください。**
 - 電源につないだ状態で、スイッチに指を掛けて運ばないでください。
 - さし込みプラグを電源にさし込む前に、スイッチが切れていることを確かめてください。
- ⑱ **屋外使用に合った継ぎ（延長）コードを使用してください。**
 - 屋外で使用する場合、キャブタイヤコードまたはキャブタイヤケーブルの継ぎ（延長）コードを使用してください。

警告

- ⑱ 油断しないで十分注意して作業を行ってください。
- 電動工具を使用する場合は、取扱方法、作業のしかた、周りの状況など十分注意して慎重に作業してください。
 - 常識を働かせてください。
 - 疲れているときは、使用しないでください。
- ㉑ 損傷した部品がないか点検してください。
- 使用前に、保護カバーやその他の部品に損傷がないか十分点検し、正常に作動するか、また、所定機能を発揮するか確認してください。
 - 可動部分の位置調整および締付け状態、部品の破損、取付け状態、その他、運転に影響を及ぼすすべての箇所に異常がないか確認してください。
 - 損傷した保護カバー、その他の部品交換や修理は、取扱説明書の指示に従ってください。取扱説明書に指示されていない場合は、お買い求めの販売店に修理を依頼してください。
 - スイッチが故障した場合は、お買い求めの販売店に修理を依頼してください。
 - スイッチで始動および停止操作のできない電動工具は、使用しないでください。
- ㉒ 指定の付属品やアタッチメントを使用してください。
- この取扱説明書および弊社カタログに記載されている指定の付属品やアタッチメント以外のものを使用すると、事故やけがの原因になる恐れがあるので、使用しないでください。
- ㉓ 電動工具の修理は、専門店で依頼してください。
- この製品は、該当する安全規格に適合しているので改造しないでください。
 - 修理は、必ずお買い求めの販売店に依頼してください。
修理の知識や技術のない方が修理すると、十分な性能を発揮しないだけでなく、事故やけがの原因になります。

ブレーキ付造作溝切の使用上のご注意

先に電動工具として共通の注意事項を述べましたが、ブレーキ付造作溝切として、さらに次に述べる注意事項を守ってください。

⚠警告

- ① **使用電源は、銘板に表示してある電圧で使用してください。**
表示を超える電圧で使用すると、回転が異常に速くなり、けがの原因になります。
- ② **必ずアース（接地）してください。**
故障や漏電などのとき、感電の恐れがあります。
(詳細は11ページの「1. アース（接地）、漏電しゃ断器の確認」の項をご参照ください。)
- ③ **使用中は、本体が振り回されないように、本体を確実に保持してください。**
確実に保持していないと、けがの原因になります。
- ④ **切削する材料は、安定性のよい台に置いて作業してください。**
台が不安定ですと、けがの原因になります。
- ⑤ **本体を万力などで保持して、カッタを上向き（定置形）にした使い方はしないでください。**
カッタに手や身体が触れ、思わぬけがの原因になります。
- ⑥ **使用中は、カッタや回転部、切粉排出口に手や顔などを近づけないでください。**
けがの原因になります。
- ⑦ **使用中、機体の調子が悪かったり、異常音や異常振動がしたときは、直ちにスイッチを切って使用を中止し、お買い求めの販売店に点検・修理を依頼してください。**
そのまま使用していると、けがの原因になります。
- ⑧ **誤って落としたり、ぶつけたときは、機体などに破損や亀裂、変形がないことをよく点検してください。**
破損や亀裂、変形があると、けがの原因になります。
- ⑨ **継ぎ（延長）コードを使用するときは、アース線を備えた3心キャブタイヤケーブルを使用してください。**
アース線のない2心コードですと、感電の原因になります。

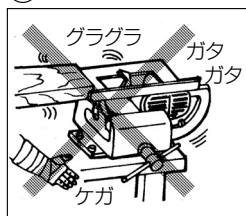

⚠️ 注意

- ① カッタや付属品は、取扱説明書に従って確実に取付けてください。
確実でないと、はずれたりし、けがの原因になります。
- ② カッタの取扱いには、手袋、布などで手を保護し、十分注意してください。
不用意に扱うと、切り傷の原因になります。
- ③ ブレーキが働くときの反発力に注意してください。
機体を落としたりし、けがの原因になります。
- ④ 材料に釘などの異物がないことを確認してください。
刃こぼれだけでなく、反発力により思わぬけがの原因になります。
- ⑤ 回転するカッタで、コードを切断しないよう注意してください。
感電の恐れがあります。
- ⑥ 回転させたまま、台や床などに放置しないでください。
けがの原因になります。

④



⑥

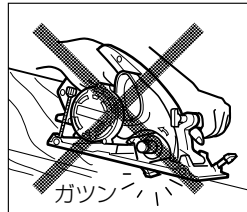

各部の名称



図 1-1

PG 21BB 用
21 mm け引きカッタ



図 1-3

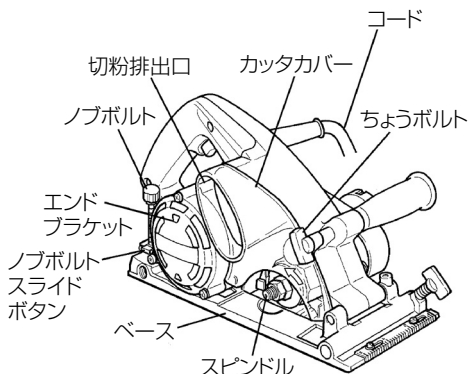

図 1-4

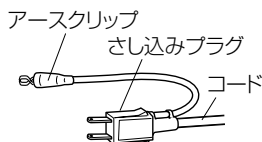

図 1-2

PG 46BB 用
46 mm け引きカッタ

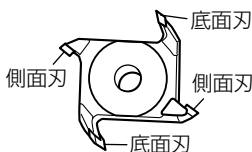

図 1-5

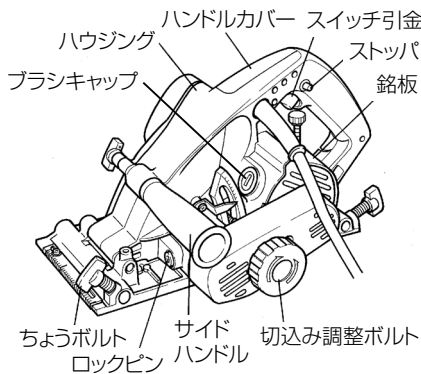
仕 様

項目	形式	PG 21BB	PG 46BB
使用電源		単相交流 50/60 Hz 共用 電圧 100 V	
能力	切削幅	21 mm	46 mm
	切込み深さ	18.5 mm (最大)	
カッタ寸法 (標準品)		外径 85 mm × 幅 21 mm × 穴径 15 mm (け引きカッタ)	外径 85 mm × 幅 46 mm × 穴径 15 mm (胴縁カッタ)
全負荷電流		11 A	
消費電力		1,050 W	
無負荷回転数		9,000 min ⁻¹ { 回 / 分 }	
モーター		単相直巻整流子モーター	
質量		4.3 kg (コード、ガイドを除く)	
コード		アースクリップ付 3 心キャブタイヤケーブル 5 m	

標準付属品

<p>PG 21BB</p> <p>21 mm け引き カッタ付</p>	<p>図 2-1</p>	<p>① 21 mm け引きカッタ (本体装着) …… 1個</p> <p>② ガイド …… 1個</p> <p>③ しゃくりガイド …… 1個</p> <p>④ M5 ネジ (しゃくりガイド取付用) …… 2個</p> <p>⑤ スパナ …… 1個</p> <p>⑥ 小刃幅カッタ用 スリーブ(本体装着) …… 1個</p> <p>⑦ 刃口板(B) …… 1個</p>
<p>PG 21BB(N)</p> <p>カッタ別売</p>	<p>図 2-2</p>	<p>① ガイド …… 1個</p> <p>② しゃくりガイド …… 1個</p> <p>③ M5 ネジ (しゃくりガイド取付用) …… 2個</p> <p>④ スパナ …… 1個</p> <p>⑤ 小刃幅カッタ用 スリーブ(本体装着) …… 1個</p> <p>⑥ 刃口板(B) …… 1個</p>
<p>PG 46BB</p> <p>46 mm 胴縁 カッタ付</p>	<p>図 2-3</p>	<p>① 46 mm 胴縁カッタ (本体装着) …… 1個</p> <p>② ガイド …… 1個</p> <p>③ 平ガイド …… 1個</p> <p>④ 胴縁ガイド …… 1個</p> <p>⑤ スパナ …… 1個</p> <p>⑥ 小刃幅カッタ用 スリーブ(本体装着) …… 1個</p> <p>⑦ 刃口板(C) …… 1個</p>

別売部品

……………（別売部品は生産を打ち切る場合があります。）

① カッタ

表 1

(単位 mm)

カッタの種類	外径	刃幅
け引きカッタ(2枚刃)	85	10、13
け引きカッタ	85	18、21、30、33、36
胴縁カッタ	85	46、47
替刃式溝切カッタ	85	21
自在溝切カッタ	85	3～18(刃数20)



図3-1
〔け引きカッタ(2枚刃)〕



図3-2
(け引きカッタ)

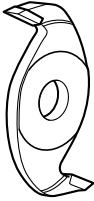

図3-3
(胴縁カッタ)

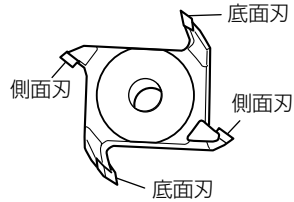

図3-4
(替刃式溝切カッタ)

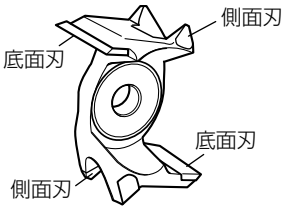

図3-5
(自在溝切カッタ)

- ② 刃口板 (B) (刃幅 30 ~ 47 mm 用)
刃口板 (C) (刃幅 3 ~ 21 mm 用)

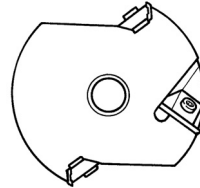

図 3 - 6

- ③ 胴縁ガイド

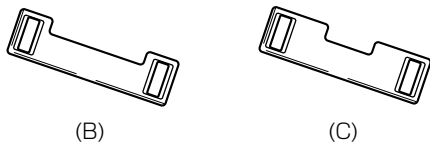

図 3 - 7

- ④ 平ガイド

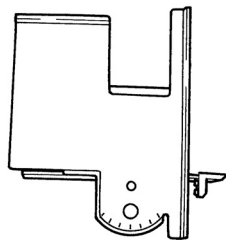

図 3 - 8

用 途

○ カッタによる木材の溝切作業

注 •本機は丸のご用の保護カバーが付いておりませんので、丸のご用としては使用できません。

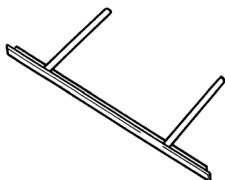
作業前の準備

作業前に次の準備をすませてください。

1. アース（接地）、漏電しゃ断器の確認……………

ご使用にさきだち、本機が接続される電源に労働安全衛生規則や電気設備の技術基準などに規定された感電防止用漏電しゃ断装置（以下、漏電しゃ断器と言います）が設置されていることを確認してください。

また、本機は必ずアース（接地）をしてください。定格感度電流 15 mA 以下、動作時間 0.1 秒以下の電流動作型の漏電しゃ断器が設置されている電源でお使いになる場合でも、より安全のためにアースされるようおすすめします。

アースをするときは、下記図のアースクリップをお使いになると便利です。

アースクリップ、アース線は、念のために異常のないことを確認してからご使用ください。テスターや絶縁抵抗計などをお持ちでしたら、アースクリップと本機金属外枠との間の導通を確認してください。

地中に接地極（アース板、アース棒）を埋め、アース線を接続するなどの接地工事は、電気工事士の資格が必要です。お近くの電気工事店にご相談ください。なお、アース線をガス管に取付けると爆発の恐れがありますので、絶対にしないでください。

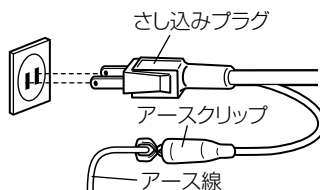

2. 継ぎ（延長）コード……………



●継ぎ（延長）コードは、損傷のないものを使用してください。

電源の位置がはなれていて継ぎコードが必要なときは、製品を最高の能率で故障なくご使用いただくため、電流を流すのに十分な太さのものをできるだけ短くしてご使用ください。

導体公称断面積	最大長さ
1.25 mm ²	10 m
2 mm ²	15 m
3.5 mm ²	30 m

左の表は、使用できるコード太さ（導体公称断面積）とその最大長さを示します。

必ずアース（接地）できる接地用の 1 心をもつ 3 心キャブタイヤケーブルをお使いください。

3. 作業台（木製）を用意する……………

溝切作業に合ったしっかりした作業台をご用意ください。作業台がぐらぐらしているとけがの原因になります。作業台は安定した状態に設置してください。

○騒音防止規制について

騒音に関しては、法令や各都道府県などの条例で定める規制があります。ご近所に迷惑をかけないよう、規制値以下でご使用になることが必要です。状況に応じ、しゃ音壁を設けて作業してください。

ご使用前に

警告

- ご使用前に次のことを確認してください。1～5項については、さし込みプラグを電源にさし込む前に確認してください。

1. 使用電源を確かめる……………

必ず銘板に表示してある電源でご使用ください。表示を超える電圧で使用するとモーターの回転数が異常に速くなり、機体が破壊する恐れがあります。また、直流電源で使用しないでください。製品の損傷を生じるだけでなく、事故の原因になります。

2. スイッチが切れていることを確かめる……………

スイッチが入っているのを知らずにさし込みプラグを電源にさし込むと不意に起動し思わぬ事故の原因となります。スイッチはスイッチ引金（図 1 - 2 参照）を引くと入り、はなすと切れます。スイッチの引金を引き、はなしたとき引金に戻ることを必ず確認してください。

3. 切込調整ボルトの締付けを確かめる……………

切込み調整ボルト（図 1 - 2 参照）の締付けがゆるいと、使用中に切込み深さが変わりますので締付けを確かめてください。

4. カッタの締付けを確かめる……………

(1) 21mm け引きカッタ、46mm 胴縁カッタ付の製品の場合

工場で組立ての際は、カッタを締付けてありますが、念のため確かめてください。ナットは時計方向に回すと締まります。付属のスパナを使用し確かめてください。詳しくは 20 ページの「カッタの取付け・取りはずし」の項をご参照ください。

注 •カッタ刃先にはさび防止のシールが付いています。ご使用前にシールをはがしてください。

(2) カッタ別売の製品の場合

カッタを取付けます。

詳しくは 20 ページの「カッタの取付け・取りはずし」の項をご参照ください。

5. ロックピンの確認……………

ロックピン(図 1 - 2 参照)を押して、はなしたとき確実に戻ることを確認してください。

6. 電源コンセントの点検……………

さし込みプラグをさし込んだとき、ガタガタだったり、すぐ抜けるようでしたら修理が必要です。お近くの電気工事店などにご相談ください。

そのままお使いになりますと過熱して事故の原因になります。

7. ブレーキがかかることを確かめる……………

本機はスイッチを切ると同時にブレーキがかかる構造になっています。

ご使用前に、ブレーキがかかることを確認してください。万一正常に作動しない場合は、お買い求めの販売店に修理を依頼してください。

作業前の調整

警告

- 万一の事故を防止するため、必ずスイッチを切り、さし込みプラグを電源から抜いておいてください。

1. 刃口板の調整……………

本機のベースにはベースの刃口幅を調整できる刃口板が付いています。刃口板とカッタ刃幅との関係は、表 2 を参考にしてください。ご使用の際は、次によりカッタの刃幅に合わせて調整してください。

表 2

	刃口板の種類	本体装着	調整刃幅
PG 21BB	刃口板 (B)	(付属品)	30 ~ 47 mm
PG 21BB (N)	刃口板 (C)	○	3 ~ 21 mm
PG 46BB	刃口板 (B)	○	30 ~ 47 mm
	刃口板 (C)	(付属品)	3 ~ 21 mm

(1) 刃幅 3 ~ 21 mm カッタの場合〔刃口板 (C) を使用時〕



図 4

本体をうら返して、M4 サラネジ (2本) をゆるめ、刃口板 (C) を図 4 のようにカッタの刃先側面に当たらない程度に移動させて、M4 サラネジ (2本) を締付け固定します。

PG 46BB は付属品の刃口板 (C) に交換して使用してください。なお、区別のため、刃口板裏面に「C」と刻印してあるのが刃口板 (C) です。

(2) 刃幅 30 ~ 47 mm カッタの場合〔刃口板 (B) を使用時〕

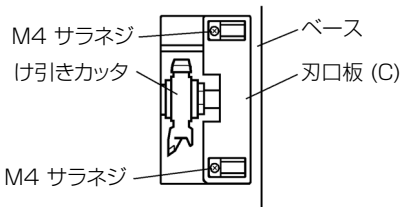

図 5

本体をうら返して、(1) 項と同じ要領で刃口板 (B) を調整し、M4 サラネジ (2本) で締付け固定します。

PG 21BB は、付属品の刃口板 (B) に交換して使用してください。

注

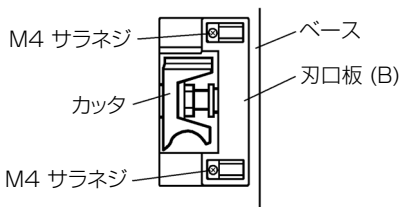
- 刃口板を調整後、M4 サラネジは確実に締付けてください。
- 最後にもう一度、カッタを手で回して、刃先側面が刃口板に当たらないことを確認してください。

2. 切込み深さの調節……………

(1) 切込み調整ボルトのみで調整を行う場合



図 6

木材の上にベース前部をのせます。

次に切込み調整ボルトをゆるめてハウジングを上下に動かし、アジャストゲージをスケールの目盛りに合わせます。(図6)

0の目盛りのときが切込み深さは0で、それより1目盛3mmの割合いで切込みます。

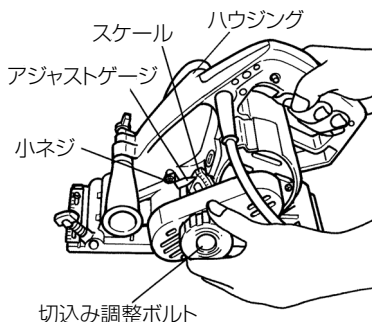
- 注** • カッタが摩耗してきた場合は、切込み調整ボルトでカッタの切込みを実際の0点に固定し、アジャストゲージを止めている小ネジをゆるめ、スケール目盛り0点に調整し、小ネジで締付け固定してください。
- 切込み深さ調整後、切込調整ボルトを確実に締付けてください。

(2) 切込み深さの微調整を行う場合



図 7

- ① 本体を安定した台の上に逆さにして置き、切込み調整ボルトをゆるめます。(図7)
- ② 次にノブボルトを回して切込み深さの微調整をします。ノブボルトは切込み深さ1mmで約3回転の割合で調整ができます。(図7)
- ③ 切込み深さ微調整後、切込み調整ボルトを確実に締付けてください

○ ノブボルトを早送りさせたいときは、ノブボルトスライドボタンを押した状態で、ノブボルトをスライドさせてください。

(図7)

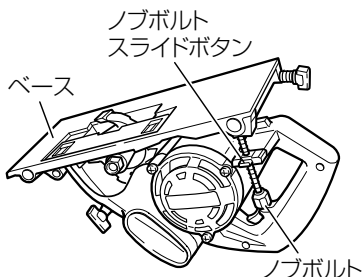
- 注** • 切込み調整ボルトを確実に締付けた状態でのノブボルトによる切込み微調整はしないでください。ベースを变形する原因になります。

3. 切込み位置の調整……………



図 8

ベース前後のちょうボルトをゆるめてガイドを左右(↔)方向に動かし、所定位置に固定します。(図8)

スケール目盛りの0の位置が溝切りをする場合のカッタ側面の位置を示します。(図9)

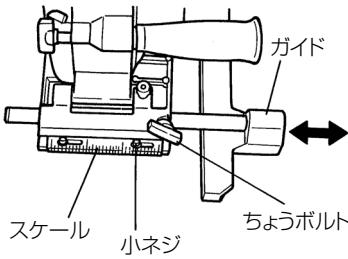

図 9



図 10

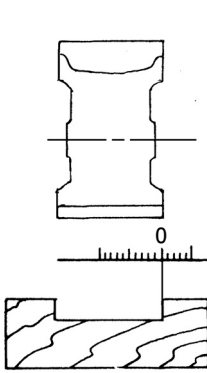

図 11

注 •標準付属品(21 mm幅、または46 mm幅)のカッタと異なるカッタをご使用になる場合は、小ネジをゆるめてスケールをずらし、目盛りの0位置をカッタの側面に一致させてください。(図9、図10、図11)

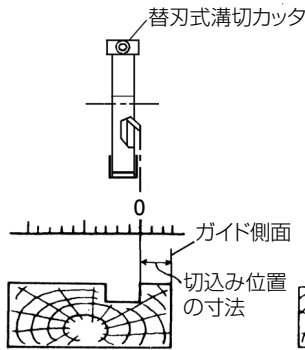
溝の削り方

⚠警告

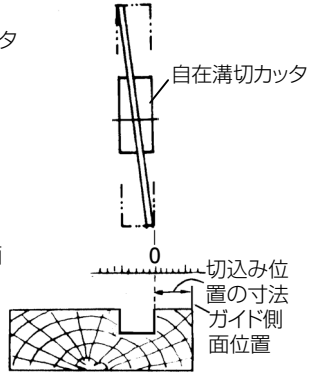
- カッタを上向き、横向きにした使い方はしないでください。
- 回転中のカッタには手や身体を近づけないでください。

⚠注意

- 使用中にカッタが止まったり、異音を発したときなどは、直ちにスイッチを切ってください。
- 回転中のカッタにコードを接近させないよう十分ご注意ください。
- 運搬は必ずカッタが止まってからにしてください。
- 運搬のときには、スイッチ引金に指を掛けないでください。不意にスイッチが入り、思わぬけがの原因になります。
- 作業中断時や作業後は、必ずスイッチを切り、さし込みプラグを電源から抜いておいてください。
- 削り加工時は、加工材をしっかり保持して作業してください。
- カッタカバーをはずしての作業はしないでください。けがの原因になります。

1. 切込み量と送り速さについて……………

- (1) 本機は外径 85 mm のカッタで深さ 18.5 mm まで削ることが標準です。
- (2) 送り速さは木材の材質により異なりますが、21 mm 幅以下のカッタを使用する場合、4 cm 毎秒以下にします。30 mm 幅以上のカッタは横引きのみとし、2.5 cm 毎秒以下で切削します。「まつ」など少々硬いものは送り速さを幾分遅くしてください。また、いずれの場合も送り速さを一定に保つことが大切ですが、特にきれいな仕上げ面にするには幾分遅くしてください。(表 3)

表 3

カッタの種類	カッタのサイズ	切削方向	切込み量	送り速さ
け引きカッタ(2枚刃)	10～13 mm	縦・横引き	最大 18.5 mm	4 cm 毎秒以下
け引きカッタ	18～21 mm	縦・横引き	最大 18.5 mm	4 cm 毎秒以下
胴縁カッタ	30～47 mm	横引き	最大 18.5 mm	2.5 cm 毎秒以下
替刃式溝切カッタ	21 mm	縦・横引き	最大 18.5 mm	4 cm 毎秒以下
自在溝切カッタ	3～18 mm	縦・横引き	1回 11 mm 以下	2.5 cm 毎秒以下

- (3) 乾いた材料や、木目によって溝のふちが欠けるおそれがある場合は、特に送り速さをおとすか、切込みを所要の深さの半分にして 2 回で削るようにすると、きれいに仕上がります。

2. 自在溝切カッタについて……………

自在溝切カッタをご使用の場合、1 回の切込み深さは 11 mm までとし、11 mm 以上のときは数回に分けて切削してください。また、送り速さは、2.5 cm 毎秒以下とし、モーターに無理がかからないよう、カッタの切れ味や木材の硬さにより加減してください。(表 3)

3. 相じゃくりのとき……………



図 12



図 13

図 13 のような相じゃくりは、しゃくりガイド (PG 21BB は標準付属) を図 12 のようにガイドに取付けて作業します。

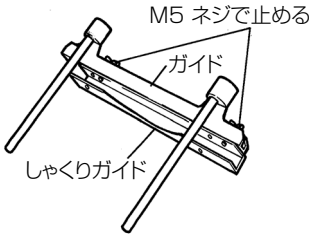
4. 削るときは……………

- (1) 木材の上に本体 (ベース) をのせ、カッタが木材に触れない状態でスイッチを入れます。スイッチは引金を引くと入り、ストッパ (図 1-2) を押すと指をはなしてもスイッチは入ったままになっており、連続運転に便利です。切るときは再び引金を引きますとストッパははずれます。
- (2) 回転が上昇してから、ガイドが木材の側面に当るように押えながら本体が木材の上を平らに動くよう静かに進めて削ります。削り終わるまでそのまゝの状態を保つようにしてください。削り始めや削り終わりに図 15 のように本体が傾きますと、木材の端を大きく削り取りますから、矢印の方向に力を入れ、本体を平らに保つようにしてください。(図 14)

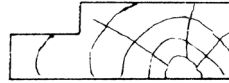
図 14 (良い使い方)



図 15 (悪い使い方)



5. 途中から木材を削るときは……

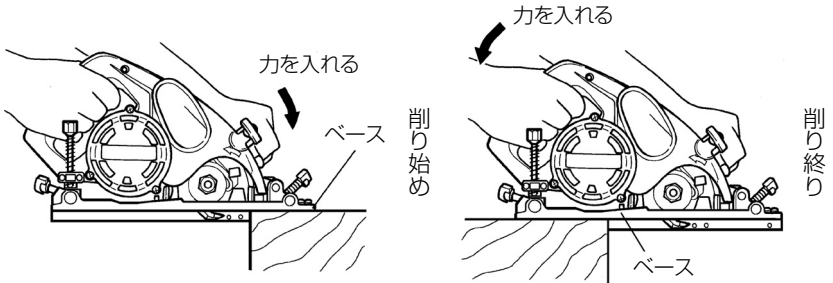
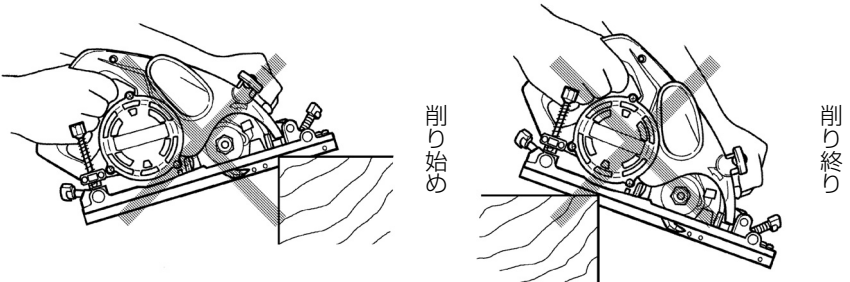

図 16

- (1) 切込み深さの調整 (15 ページ参照)、および切込み位置の調整 (16 ページ参照) を行います。
- (2) 本体のベース先端を木材にのせて、カッタを削り始める位置 (木材の長手方向) に合わせます。
- (3) ガイドを木材の側面に当てておき、カッタ刃先が木材に触れない状態でスイッチを入れ、ベース全体が木材にのるまで本体をゆっくりと下げて、静かに前に進めます。

(図 16)

6. 大入れ加工のときは……

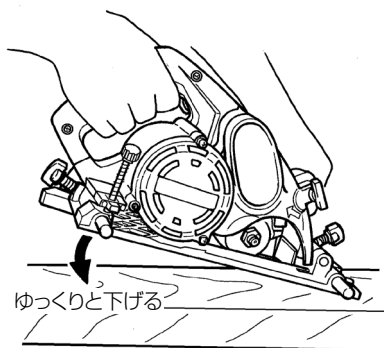
別売部品の胴縁ガイド、平ガイドを使用します。

(PG 46BB は、標準付属)

- (1) 胴縁ガイドの角度を調整して胴縁ガイドの側面と墨線を一致させてください。(図 17)
- (2) 加工材の墨線から約 15 cm 程度はなして胴縁ガイドをおきます。(図 18)
- (3) 縁ガイドのガイドピースは墨線より 0.5 ~ 1 mm 程度はなしてください。(図 18)
- (4) 本体を加工材の上に乗せ、スケールの 0 マークの位置に墨線を合わせます。(図 18)
- (5) ちょうボルトをゆるめ (後部にも 1 本あります)、平ガイドを胴縁ガイドの側面に当て、ちょうボルトを締めて固定します。
- (6) 胴縁ガイドを足で押えたまま、平ガイドを胴縁ガイドに押し当てるようにしながら削ります。(図 19)



図 17



図 18

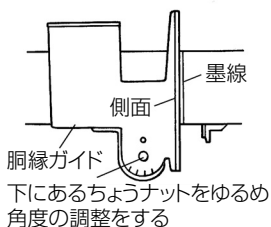

図 19

カッタの取付け・取りはずし

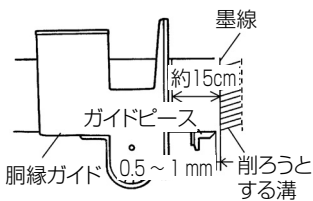
⚠ 警告

- 万一の事故を防止するため、必ずスイッチを切り、さし込みプラグを電源から抜いておいてください。

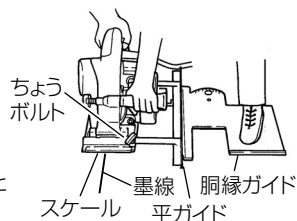
1. 取りはずし方……………



図 20

切込み調整ボルト(図1-2)をゆるめ、ハウジングとベースのすきまを最大にセットして、切込み調整ボルトを確実に締付けてください。次にカッタカバーをはずし、ロックピンを押してスピンドル軸を固定し、付属のスパナでナットをゆるめます。(図20)

続いて、ワッシャ(A)、カッタの順ではずします。

- 注** • ロックピンを押してはなしたときに、確実に戻ることを確認してください。

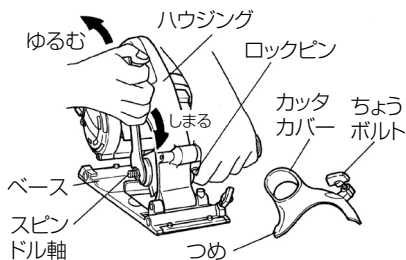
2. 取付け方……………

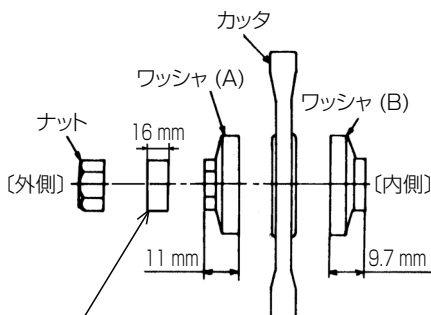

小刃幅カッタ用スリーブ
18～33 mm け引きカッタ,
46mm・47mm 胴縁カッタ,
替刃式溝切カッタ,
自在溝切カッタのときに
使用する。

図 21

カッタの向きに注意し、取りはずしと逆の順に取付けて、ナットを十分締めてください。(図21)

取付けるときはワッシャやスピンドルに付いている切りくずをよくふき取ってください。

カッタカバーを取付けるときは、カッタカバーのつめをハウジングの穴にさし込んでからちょうボルトで締付けてください。(図22)



図 22

保守・点検

⚠警告

- 点検・手入れの際は、必ずスイッチを切り、さし込みプラグを電源から抜いておいてください。

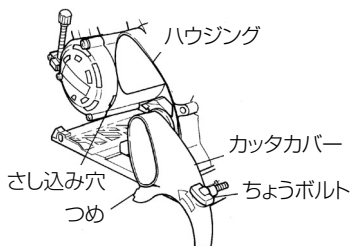
1. カッタの点検……………

⚠注意

- 切れ味の低下したカッタをそのまま使用しないでください。切削時の反力が大きくなり、思わぬけがの原因になります。

カッタの切れ味が悪くなったものをそのままご使用になっておりますとモーターに無理をかけることになり、また能率も落ちますから早めに研磨するか、新品と交換してください。

2. 各部取付けネジの点検……………

各部取付けネジでゆるんでいるところがないかどうか定期的に点検してください。もしゆるんでいるところがありましたら締め直してください。ゆるんだままお使いになりますと、けがなど事故の原因になります。

3. カーボンブラシの点検……………



図 23

モーター部には、消耗品であるカーボンブラシを使用しております。カーボンブラシの摩耗が大きくなりますと、モーターの故障の原因となりますので、長さが摩耗限度(6 mm)ぐらいいなりましたら新品と交換してください。

また、カーボンブラシはごみなどを除いてきれいにし、ブラシホルダ内で自由にすべるようにしておいてください。

- 注** •新品と交換の際は、必ず弊社指定のカーボンブラシを使用してください。指定以外のカーボンブラシを使用すると、ブレーキがかからないことがあります。

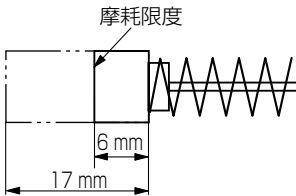
交換方法

交換はマイナスドライバーによりブラシキャップ(図1-2参照)をはずしますと取り出せます。

4. モーター部の取扱いについて……………

モーター部の巻線部分は本機の心臓部ともいえます。巻線部分にキズをつけたり、洗油や水をつけたりしないよう十分注意してください。

- 注** ●モーター内部にごみやほこりがたまると、故障の原因になります。
使用後は、モーターを無負荷運転させて、風を送りますとごみやほこりの排出に効果があります。

5. 製品や付属品の保管……………

使用しない製品や付属品の保管場所として、下記のような場所は避け、安全で乾燥した場所に保管してください。

- | | |
|-----------------------------------------------------------------------------------------------------------------------------------------------------------------------------|-----------------------|
| <ul style="list-style-type: none">○お客様の手が届いたり、簡単に持ち出せる場所○軒先など雨がかったり、湿気のある場所○温度が急変する場所○直射日光の当たる場所○引火や爆発の恐れがある揮発性物質の置いてある場所 | } このような場所
には保管しない。 |
|-----------------------------------------------------------------------------------------------------------------------------------------------------------------------------|-----------------------|

ご修理のときは

修理・お手入れ・お取扱いのご相談は、まずお買い求めの販売店にご依頼ください。
転居や贈答品などでお困りの場合は、商品名・品番をご確認の上、お近くの営業拠点へ
お問い合わせください。

お客様メモ

お買い上げの際、販売店名・製品に表示されている製造番号 (NO.) などを下欄にメモしておく、修理
を依頼されるとき便利です。

お買い上げ日	年	月	日	製造番号 (NO.)
販売店 (TEL)				

全国営業拠点

お客様相談センター ※土・日・祝日を除く 9:00～17:00

●フリーダイヤル

 0120-20-8822

※携帯電話からはご利用になれません。
携帯電話からはお近くの営業拠点にお問い合わせください。

※長くお待ちする場合があります。
お急ぎのときは、お近くの営業拠点に直接お問い合わせください。

●営業本部 TEL (03) 5783-0626	●北陸支店 TEL (076) 263-4311
●北海道支店 TEL (011) 896-1740	●関西支店 TEL (0798) 37-2665
●東北支店 TEL (022) 288-8676	●中国支店 TEL (082) 504-8282
●関東支店 TEL (03) 6738-0872	●四国支店 TEL (087) 863-6761
●中部支店 TEL (052) 533-0231	●九州支店 TEL (092) 621-5772

■営業所の移転等により、上記電話番号に連絡がとれない場合は、
下記のアドレスにアクセスすることで、最新の全国営業拠点
をご確認いただけます。

<http://www.koki-holdings.co.jp/powertools/sales.html>

WEBに
アクセス

バーコードリーダー機能付きの
携帯端末より読み取ることで、
最新の全国営業拠点をご確認
いただけます。



工機ホールディングス株式会社

〒108-6020 東京都港区港南2丁目15番1号 (品川インターシティA棟)
営業本部 TEL (03) 5783-0626 (代)

電動工具ホームページ — <http://www.koki-holdings.co.jp/powertools/>