

HiKOKI

電子セーバソー

CR 17Y(S)

バイス付

取扱説明書

このたびは弊社製品をお買い上げいただき、ありがとうございました。
ご使用前にこの取扱説明書をよくお読みになり、正しく安全にお使いください。
お読みになった後は、いつでも見られる所に大切に保管してご利用ください。

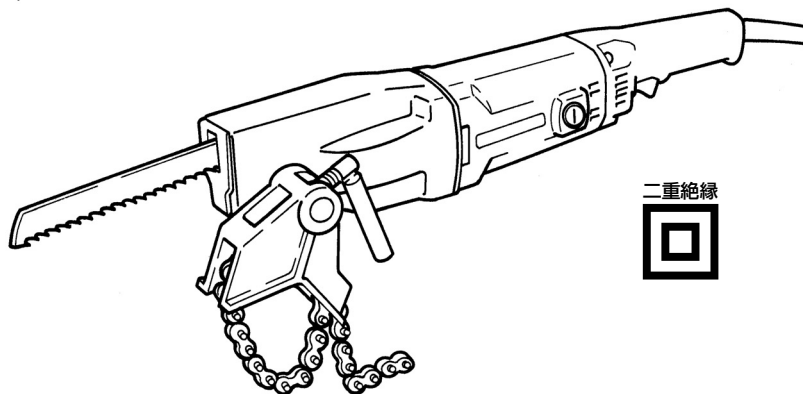

本製品は日本国内用のため、日本国外で販売または使用することはできません。日本国外で使用した場合は、仕様上の性能を発揮できない恐れがあります。日本国外では、修理または保証を受けられません。

This product may be used only in Japan and should not be sold or used in any other country. Otherwise, product may not perform as intended. No authorized service or warranty is available outside of Japan.

目 次

	ページ
電動工具の安全上のご注意	2
電子サーボソー [バイス付] の使用上のご注意	5
各部の名称	6
仕様	6
標準付属品	7
別売部品	7
用途	9
作業前の準備	9
ご使用前に	10
のこ刃の取付け方	11
のこ刃スピードの調整について	12
切り方	13
過負荷保護回路について	15
保守・点検	15
ご修理のときは	裏表紙

⚠警告、**⚠注意**、**注** の意味について

ご使用上の注意事項は「**⚠警告**」と「**⚠注意**」に区分していますが、それぞれ次の意味を表します。また、「**注**」の意味も説明します。

⚠警告 : 誤った取扱いをしたときに、使用者が死亡または重傷を負う可能性が想定される内容のご注意。

⚠注意 : 誤った取扱いをしたときに、使用者が傷害を負う可能性が想定される内容および物的損害のみの発生が想定される内容のご注意。

注 : 製品のすえ付け、操作、メンテナンスに関する重要なご注意。

なお、「**⚠注意**」に記載した事項でも、状況によっては重大な結果に結び付く可能性があります。いずれも安全に関する重要な内容を記載しているので、必ず守ってください。

電動工具の安全上のご注意

- 火災、感電、けがなどの事故を未然に防ぐために、次に述べる「安全上のご注意」を必ず守ってください。
- 使用前に、この「安全上のご注意」すべてをよくお読みの上、指示に従って正しく使用してください。
- お読みになった後は、お使いになる方がいつでも見られる所に必ず保管してください。

警告

- ① **作業場は、いつもきれいに保ってください。**
 - ちらかった場所や作業台は、事故の原因になります。
- ② **作業場の周囲状況も考慮してください。**
 - 電動工具は、雨の中で使用したり、湿った、または、ぬれた場所で使用しないでください。
 - 作業場は十分に明るくしてください。
 - 可燃性の液体やガスのある所で使用しないでください。
- ③ **感電に注意してください。**
 - 電動工具を使用中、身体を、アース（接地）されているものに接触させないようにしてください。
（例えば、パイプ、暖房器具、電子レンジ、冷蔵庫などの外枠）
- ④ **子供を近づけないでください。**
 - 作業員以外、電動工具やコードに触れさせないでください。
 - 作業員以外、作業場へ近づけないでください。
 - 安全に責任を負う人の監視または指示がない限り、補助を必要とする人が単独で使用しないでください。
- ⑤ **使用しない場合は、きちんと保管してください。**
 - 乾燥した場所で、子供の手の届かない高い所または鍵のかかる所に保管してください。
- ⑥ **無理して使用しないでください。**
 - 安全に能率よく作業するために、電動工具の能力に合った速さで作業してください。
- ⑦ **作業に合った電動工具を使用してください。**
 - 小形の電動工具やアタッチメントは、大形の電動工具で行う作業には使用しないでください。
 - 指定された用途以外に使用しないでください。
- ⑧ **きちんとした服装で作業してください。**
 - だぶだぶの衣服やネックレスなどの装身具は、回転部に巻き込まれる恐れがあるので、着用しないでください。
 - 屋外での作業の場合には、ゴム手袋と滑り止めの付いた履物の使用をお勧めします。
 - 長い髪は、帽子やヘアカバーなどでおおってください。

警告

- ⑨ **保護メガネを使用してください。**
 - 作業時は、保護メガネを使用してください。また、粉じんの多い作業では、防じんマスクを併用してください。
- ⑩ **防音保護具を着用してください。**
 - 騒音の大きい作業では、耳栓、イヤマフなどの防音保護具を着用してください。
- ⑪ **コードを乱暴に扱わないでください。**
 - コードを持って電動工具を運んだり、コードを引っ張ってコンセントから抜かないでください。
 - コードを熱、油、角のとがった所に近づけないでください。
- ⑫ **加工する物をしっかりと固定してください。**
 - 加工する物を固定するために、クランプや万力などを利用してください。手で保持するより安全で、両手で電動工具を使用できます。
- ⑬ **無理な姿勢で作業をしないでください。**
 - 常に足元をしっかりとさせ、バランスを保つようにしてください。
- ⑭ **電動工具は、注意深く手入れをしてください。**
 - 安全に能率よく作業していただくために、刃物類は常に手入れをし、よく切れる状態を保ってください。
 - 注油や付属品の交換は、取扱説明書に従ってください。
 - コードを点検し、損傷している場合は、お買い求めの販売店に修理を依頼してください。
 - 延長コードを使用する場合は、定期的に点検し、損傷している場合には交換してください。
 - 握り部は、常に乾かしてきれいな状態を保ち、油やグリースが付かないようにしてください。
- ⑮ **次の場合は、電動工具のスイッチを切り、さし込みプラグを電源から抜いてください。**
 - 使用しない、または修理・調整・点検する場合。
 - 刃物、トイシ、ビットなどの付属品や別売部品を取付け、交換する場合。
 - その他、危険が予想される場合。
- ⑯ **調節キーやスパナなどは、必ず取りはずしてください。**
 - 電源を入れる前に、調節に用いたキーやスパナなどの工具類が取りはずしてあることを確認してください。
- ⑰ **不意な始動は避けてください。**
 - 電源につないだ状態で、スイッチに指を掛けて運ばないでください。
 - さし込みプラグを電源にさし込む前に、スイッチが切れていることを確かめてください。
- ⑱ **屋外使用に合った延長コードを使用してください。**
 - 屋外で使用する場合、キャブタイヤコードまたはキャブタイヤケーブルの延長コードを使用してください。

警告

⑱ 油断しないで十分注意して作業を行ってください。

- 電動工具を使用する場合は、取扱方法、作業のしかた、周りの状況など十分注意して慎重に作業してください。
- 常識を働かせてください。
- 疲れているときは、使用しないでください。

㉒ 損傷した部品がないか点検してください。

- 使用前に、保護カバーやその他の部品に損傷がないか十分点検し、正常に作動するか、また、所定機能を発揮するか確認してください。
- 可動部分の位置調整および締付け状態、部品の破損、取付け状態、その他、運転に影響を及ぼすすべての箇所に異常がないか確認してください。
- 損傷した保護カバー、その他の部品交換や修理は、取扱説明書の指示に従ってください。取扱説明書に指示されていない場合は、お買い求めの販売店に修理を依頼してください。
- スイッチが故障した場合は、お買い求めの販売店に修理を依頼してください。
- スイッチで始動および停止操作のできない電動工具は、使用しないでください。

㉓ 指定の付属品やアタッチメントを使用してください。

- この取扱説明書および弊社カタログに記載されている指定の付属品やアタッチメント以外のものを使用すると、事故やけがの原因になる恐れがあるので、使用しないでください。

㉔ 電動工具の修理は、専門店で依頼してください。

- この製品は、該当する安全規格に適合しているので改造しないでください。
- 修理は、必ずお買い求めの販売店に依頼してください。
修理の知識や技術のない方が修理すると、十分な性能を発揮しないだけでなく、事故やけがの原因になります。

回 二重絶縁について

二重絶縁とは、電気が流れる部分と手に触れる外枠部品との間が、異なる二つの絶縁物で絶縁されている構造のことです。たとえ一つの絶縁物がこわれても、もう一つの絶縁物で保護されるため感電しにくい構造です。

お求めの製品は二重絶縁構造であり "回" マークを表示しています。

純正品以外の部品と交換したり、間違っ組立てたりすると二重絶縁構造でなくなります。電気系統の修理や部品の交換は、お買い求めの販売店に依頼してください。

電子セーバソー **バイス付** の使用上のご注意

先に電動工具として共通の注意事項を述べましたが、電子セーバソー **バイス付** として、さらに次に述べる注意事項を守ってください。

警告

- ① **使用電源は、銘板に表示してある電圧で使用してください。**
表示を超える電圧で使用すると、速度が異常に速くなり、けがの原因になります。
- ② **作業する箇所に、電線管・水道管やガス管などの埋設物がないことを、作業前に十分確かめてください。**
埋設物があると、のこ刃（ブレード類）が触れ、感電や漏電・ガス漏れの恐れがあり、事故の原因になります。
- ③ **使用中は、本体を確実に保持してください。**
確実に保持していないと、けがの原因になります。
- ④ **使用中、機体の調子が悪かったり、異常音や異常振動がしたときは、直ちにスイッチを切って使用を中止し、お買い求めの販売店に点検・修理を依頼してください。**
そのまま使用していると、けがの原因になります。
- ⑤ **誤って落としたり、ぶつけたときは、のこ刃（ブレード類）や機体などに破損や亀裂、変形がないことをよく点検してください。**
破損や亀裂、変形があると、けがの原因になります。
- ⑥ **可燃性のガスのあるパイプは爆発の恐れがあるので、切断しないでください。**

注意

- ① **のこ刃（ブレード類）や付属品は、取扱説明書に従って確実に取付けてください。**
確実にしないと、はずれたりし、けがの原因になります。
- ② **使用中は、のこ刃（ブレード類）や切粉の排出部に手や顔などを近づけないでください。**
けがの原因になります。
- ③ **作業直後ののこ刃（ブレード類）は高温になっているので、触れないでください。**
やけどの原因になります。
- ④ **のこ刃（ブレード類）でコードを切断しないように注意してください。**
感電の原因になります。

⚠ 注意

- ⑤ 高所作業のときは、下に人がいないことをよく確かめてください。また、コードを引っ掛けたりしないでください。材料や機体などを落としたときなど、事故の原因になります。
- ⑥ 壁や隣接する鋼管の近くで作業する場合は、この刃先端が当たらないように距離をあけてください。けがの原因になります。

各部の名称



図 1

仕 様

使 用 電 源	単相交流 50/60 Hz 共用 電圧 100 V
切 断 能 力	鋼管…………… 外径 165 mm (150 A) ステンレス鋼管…………… 外径 115 mm (100 A) 鋳鉄管…………… 外径 118 mm (100 A)
モ ー タ ー	単相直巻整流子モーター
全 負 荷 電 流	12 A
消 費 電 力	1,150 W
無負荷ストローク数	800~2,000 min ⁻¹ {回/分}
ス ト ロ ー ク 量	26 mm
質 量	3.9 kg (コードを除く)
コ ー ド	2心キャブタイヤケーブル 2.5 m

標準付属品

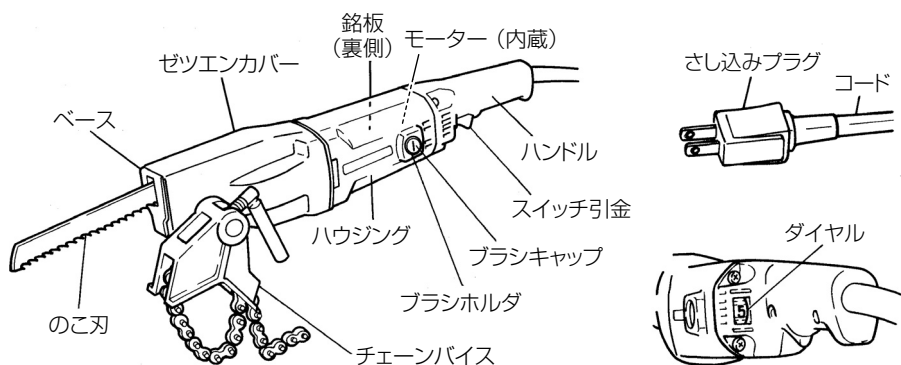

図 2

- ① 湾曲のこ刃 No.163…… 1枚
- ② 六角棒スパナ …………… 1個
- ③ チェーンバイス …………… 1組
- ④ ケース …………… 1個

別売部品 …………… (別売部品は生産を打ち切る場合があります。)

(1) 各種のこ刃

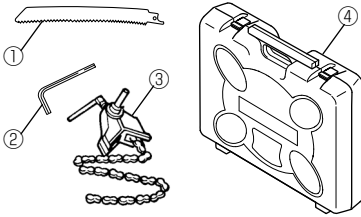
作業の能率や仕上げを良くするには、加工物の材質や厚さに適したのこ刃を使うことが大切です。下表を参照し、加工物に適したのこ刃をご使用ください。

① 厚のこ刃

表 1. ハイスブレード (ストレートタイプ)

ブレード No.	材質	寸法 (mm)		山数 (インチ)	鉄材					
		全長	刃厚		軟鋼材 管材		鋳鉄管用 モルタルライニング無し		ステンレス材 管材	
					外径	厚さ	外径	厚さ	外径	厚さ
No.171	マトリックスII (SKH56)	140	1.6	8	48以下	7以下	—	—	48以下	3.0以下
No.172	マトリックスII (SKH56)	200	1.6	8	115以下	7以下	115以下	5以下	115以下	3.0以下
No.173	マトリックスII (SKH56)	300	1.6	8	165以下	7以下	165以下	5以下	165以下	3.0以下

表 2. バイメタルブレード (湾曲タイプ)

ブレード No.	材質	寸法 (mm)		山数 (インチ)	鉄材					
		全長	刃厚		軟鋼材 管材		鋳鉄管 モルタルライニング無し		ステンレス材 管材	
					外径	厚さ	外径	厚さ	外径	厚さ
No.161	マトリックスII (SKH56)	200	1.6	8	105以下	7以下	105以下	5以下	105以下	3.0以下
No.162	マトリックスII (SKH56)	250	1.6	8	145以下	7以下	145以下	5以下	145以下	3.0以下
* No.163	マトリックスII (SKH56)	300	1.6	8	165以下	7以下	165以下	5以下	165以下	3.0以下
No.164	マトリックスII (SKH56)	350	1.6	8	216以下	8以下	216以下	5以下	216以下	3.0以下

注) のこ刃番号に※印付の厚のこ刃は、1枚を標準付属しています。

表 3. ダイヤモンドブレード (湾曲タイプ)

刃先材質	寸法 (mm)		鑄鉄管 (内面モルタルライニング有り)		
	全長	刃厚	呼び径	外径	厚さ
ダイヤモンド	200	1.6	75A以下	93以下	7.5以下
ダイヤモンド	250	1.6	100A以下	118以下	7.5以下

注) A とは、内径 (mm) を表す呼び径のことです。

② 薄のこ刃

用途に応じて、多彩にラインナップしております。

詳しくは、お買い上げの販売店にお問い合わせいただくか、弊社総合カタログをご参照願います。

(2) 薄のこ刃用ブレードホルダ

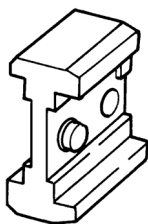

薄のこ刃を使用するときは、本体のブレードホルダと交換して使用します。

12 ページの 薄のこ刃を使用する場合 をご覧ください。

(3) ロングチェーン

パイプ把握能力φ 400 mm

用 途

- 各種鋼管、ステンレス鋼管、アングル材の切断
- 各種合成樹脂管の切断
- 軟鋼板、アルミ板の切断
- 木材等の切断

作業前の準備

作業前に次の準備をすませてください。

1. 漏電しゃ断器の確認……………

この製品は二重絶縁構造ですので、法律により漏電しゃ断器の設置は免除されていますが、万一の感電防止のため、漏電しゃ断器が設置されている電源に接続することをおすすめします。

2. 延長コード……………



- 延長コードは、損傷のないものを使用してください。

コードの太さ 1.25 mm² 以上の太さで、できるだけ短いコードを使用してください。

コードの太さ (導体公称断面積)	最大の長さ
1.25 mm ²	10 m
2 mm ²	15 m
3.5 mm ²	30 m

左の表は、使用できるコードの太さと、最大の長さです。

これ以上長いコードを使用すると、電流が十分流れず製品の能率が落ち、故障の原因になります。

3. 作業環境の整備・確認……………

作業をする場所が注意事項にかかげられているような適切な状態になっているかどうか確認してください。

○騒音防止規制について

騒音に関しては、法令や各都道府県などの条例で定める規制があります。ご近所に迷惑をかけないよう、規制値以下でご使用になることが必要です。状況に応じ、しゃ音壁を設けて作業してください。

ご使用前に

警告

- ご使用前に次のことを確認してください。1～3項については、さし込みプラグを電源にさし込む前に確認してください。

1. 使用電源を確かめる……………

必ず銘板に表示してある電源でご使用ください。表示を超える電圧で使用するとモーターの回転数が異常に速くなり、機体が破壊する恐れがあります。

また、直流電源で使用しないでください。製品の損傷を生じるだけでなく、事故の原因になります。

2. スイッチが切れていることを確かめる……………

スイッチが入っているのを知らずにさし込みプラグを電源にさし込むと、不意に起動し、思わぬ事故の原因になります。スイッチはスイッチ引金(図1参照)を引くと入り、はなすと切れます。

スイッチの引金を引き、はなしたとき引金に戻ることを必ず確認してください。

3. のこ刃を取付ける……………

取付けは、11 ページ「のこ刃の取付け方」の項をご参照ください。

4. 電源コンセントの点検……………

さし込みプラグをさし込んだとき、ガタガタだったり、すぐ抜けるようでしたら修理が必要です。

お近くの電気工事店などにご相談ください。そのままお使いになりますと、過熱して事故の原因になります。

のこ刃の取付け方

⚠警告

- 万一の事故を防止するため、必ずスイッチを切り、さし込みプラグを電源から抜いておいてください。



図 3



図 4

厚のこ刃を使用する場合

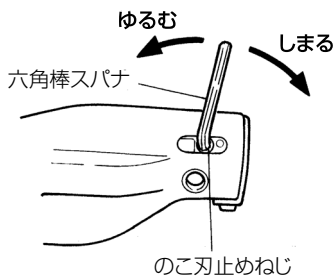
- (1) のこ刃止めねじを六角棒スパナで3～4回転し、ゆるめます。(図3)
- (2) のこ刃をプランジャとブレードホルダの間にさし込み、ブレードホルダの突起にのこ刃の穴を入れます。(のこ刃を手前に引張り、抜けてこないことを確認します。)(図4)
- (3) のこ刃止めねじを六角棒スパナで締付け、のこ刃を十分に固定します。

注 •のこ刃止めねじがゆるむと切れ味が悪くなり、のこ刃も損傷するので、十分に締付けてください。

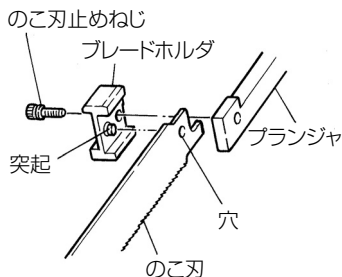
- (4) ブレードホルダは両面とも同じ形状をしています。片面が摩耗してガタ等が大きくなったら、もう片面をご使用ください。

薄のこ刃を使用する場合



図 5



図 6

薄のこ刃と薄のこ刃用ブレードホルダは別売部品です。販売店でお買い求めください。

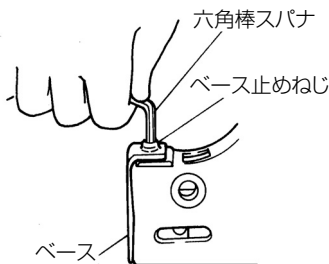
- (1) ベース止めねじをゆるめて、ベースを取りはずし、厚のこ刃用ブレードホルダを取出します。(図5)
- (2) 薄のこ刃用ブレードホルダをプランジャに取付けます。
- (3) ベースを元のようにベース止めねじでしっかり固定します。
- (4) 薄のこ刃の穴を薄のこ刃用ブレードホルダの突起に入れ、薄のこ刃を溝にはめ込みます。(図6)
- (5) のこ刃止めねじを六角棒スパナで締付け、のこ刃を十分に固定します。

注 • のこ刃止めねじがゆるむと切れ味が悪くなり、のこ刃とブレードホルダも損傷するので、十分に締付けてください。

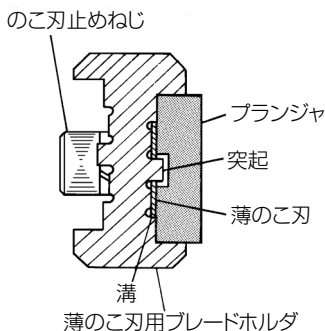
のこ刃スピードの調整について

本機には、のこ刃のスピードを無段階に調整できる電子制御回路を内蔵しています。

ダイヤルの目盛り"1"が最低速で、目盛り"5"が最高速です。軟鋼材には高速が適し、ステンレス材には低速(例えば115mmステンレス鋼管の場合"1"が適しておりますが、切断材料、作業条件に合ったスピードでご使用ください。(図7)



図 7

注 • 本機には強力モーターを使用していますが、低速で長い時間連続して作業すると、モーターに無理がかかり、故障の原因になります。とくに切断中ののこ刃が停止するような無理な使い方は避け、常に滑らかに切断できるように、のこ刃スピードを調整してください。

切り方

警告

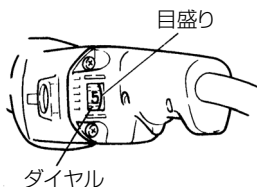
- ゼツエンカバー（図 1 参照）をはずさないでください。
- 必ずゼツエンカバーの上から本体を保持してください。
- チェーンバイスを切り落とし側の加工物に取付けて切断しないでください。加工物と本体と一緒に落下します。
- 能力以上の太いパイプは切断しないでください。のこ刃先端がパイプ内壁に当たって、のこ刃を折損する恐れがあります。
- 切断時に無理な力を加えないでください。のこ刃を折損したり、のこ刃の寿命を早める原因になります。軽い力（約 5kgf）で切込んでください。
- 加工物を固定しない状態で切断すると力が入らず、また不安定となります。

- 注**
- 作業時にはブランジャ部から切粉・土・砂・水分などが機体内部に入らないように注意して使用してください。切粉などがブランジャ部にたまる時には、その都度清掃しながら作業してください。
 - 厚のこ刃による鋼管などの切断は、作業の安定性および能力向上のため、チェーンバイスを使用してください。

1. チェーンバイスを使用しての切断……………



図 8



図 9

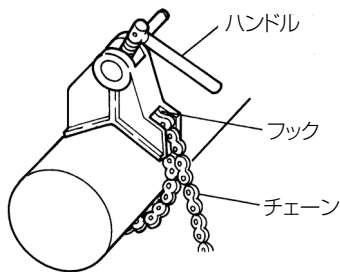

図 11

- (1) 既設管など、固定されているもの以外の加工物は、万力等でしっかり固定します。
- (2) チェーンをチェーンバイスのフックに確実に入れ、ハンドルを回してチェーンバイスを加工物にしっかり固定します。(図8)
- (3) 本体の先端部の穴をチェーンバイスの軸に合わせ、軸の段付け部に突き当たるまでさし込みます。(図9、10)
- (4) 本体を引っ張ってみて軸の溝にボールプランジネジの先端のボールが入ったことを確認してください。

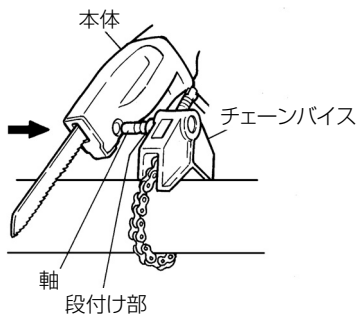

図 10

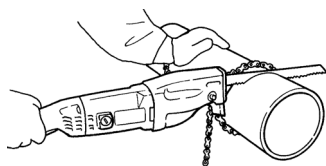
- (5) 加工物に軽くのこ刃を当てた状態で、スイッチを入れ徐々に切込んでいきます。のこ刃に力をかけすぎると刃の寿命を早める原因となりますので、特に切り始めと切り終りには軽い力で切断してください。(図11)

注 •長いこ刃 (No.9・No.11・No.31等) の場合、のこ刃を加工物に当たらないで無負荷運転すると、のこ刃が振れて折れる恐れがあります。

2. チェーンバイスなしで切断……………

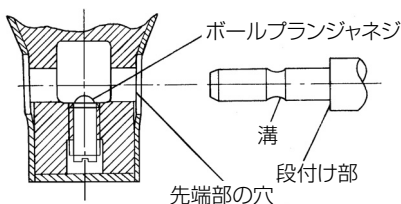

図 12

- (1) 加工物を万力等で確実に固定します。
- (2) ベースを加工物にしっかり押し当ててからスイッチを入れ、徐々に切込んでいきます。(図12)

注 •ベースを加工物にしっかり押し当てないで切断すると振動により、のこ刃を折損する恐れがあります。

過負荷保護回路について

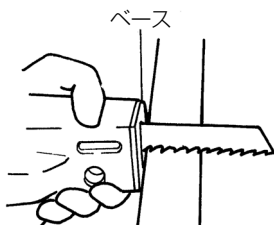
本機は強く押しつけるなどの異常負荷時やのこ刃が加工物にはさまれた場合に、過負荷保護回路が働いてモーターが停止するようになっています。

このときは直ちにスイッチを切り、無負荷状態にしてください。再度、スイッチを入れますと正常に運転できます。

保守・点検

⚠ 警告

•点検・手入れの際は、必ずスイッチを切り、さし込みプラグを電源から抜いておいてください。

1. のこ刃の点検……………

のこ刃の切れ味が悪くなったものをそのままご使用になっておきますと、モーターに無理をかけることになり、また、能率も落ちますから早めに新品と交換してください。

2. カーボンブラシの点検……………



図 13

モーター部には、消耗品であるカーボンブラシを使用しております。カーボンブラシの摩耗が大きくなりますと、モーターの故障の原因となりますので、長さが摩耗限度（6 mm）ぐらいになりましたら新品と交換してください。

また、カーボンブラシはごみなどを取除いてきれいにし、ブラシホルダ内で自由にすべるようにしておいてください。

注 •新品と交換の際は、必ず弊社指定のカーボンブラシを使用してください。

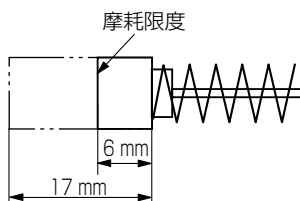
交換方法

カーボンブラシは、マイナスドライバーなどでブラシキャップ（6 ページの図 1 参照）をはずしますと取出せます。

3. 機体の点検……………

各部部品の取付けに、ガタつきやゆるみがないか定期的に点検してください。ゆるんだまま使用すると、けがなど事故の原因になります。異常がある場合は、お買い上げの販売店に相談してください。

4. モーターの取扱いについて…………

モーター(内蔵)(6 ページの図 1 参照)に、油や水が浸入しないよう十分に注意してください。

- 注** •モーター内部にごみやほこりがたまると、故障の原因になります。
50 時間ぐらい使用しましたら、モーターを無負荷運転させて、湿気のない空気をハウジングの風穴から吹き込んでください。ごみやほこりの排出に効果があります。

5. 表面とブランジャ部のよごれの清掃……

本機の外枠は強じんな合成樹脂製ですが、ガソリン、シンナー、石油、灯油類を付着させると表面を傷めます。

清掃の場合は、乾いた布か石けん水をつけた布などでふいてください。

- 注** •作業終了後、ブランジャ部に切粉・土・砂・水分などを付着したままにしておくと、ブランジャ部(11 ページの図 4 参照)がさびついて機体内部の故障の原因になるので、必ず清掃して保管してください。

6. 製品や付属品の保管……

使用しない製品や付属品の保管場所として、下記のような場所は避け、安全で乾燥した場所に保管してください。

- | | | | |
|---|--|---|---------------------|
| { | <ul style="list-style-type: none">○ お子様の手が届いたり、簡単に持ち出せる場所○ 軒先など雨がかったり、湿気のある場所○ 温度が急変する場所○ 直射日光の当たる場所○ 引火や爆発の恐れがある揮発性物質の置いてある場所 | } | このような場所
には保管しない。 |
|---|--|---|---------------------|

メ 毛

メ 毛

ご修理のときは

修理・お手入れ・お取扱いのご相談は、まずお買い求めの販売店にご依頼ください。
転居や贈答品などでお困りの場合は、商品名・品番をご確認の上、お近くの営業拠点へ
お問い合わせください。

お客様メモ

お買い上げの際、販売店名・製品に表示されている製造番号 (NO.) などを下欄にメモしておく、修理
を依頼されるとき便利です。

お買い上げ日	年	月	日	製造番号 (NO.)
販売店 (TEL)				

全国営業拠点

お客様相談センター ※土・日・祝日を除く 9:00～17:00

●フリーダイヤル



0120-20-8822

※携帯電話からはご利用になれません。

携帯電話からはお近くの営業拠点にお問い合わせください。

※長くお待ちする場合があります。

お急ぎのときは、お近くの営業拠点に直接お問い合わせください。

●営業本部 TEL (03) 5783-0626	●北陸支店 TEL (076) 263-4311
●北海道支店 TEL (011) 896-1740	●関西支店 TEL (0798) 37-2665
●東北支店 TEL (022) 288-8676	●中国支店 TEL (082) 504-8282
●関東支店 TEL (03) 6738-0872	●四国支店 TEL (087) 863-6761
●中部支店 TEL (052) 533-0231	●九州支店 TEL (092) 621-5772

■営業所の移転等により、上記電話番号に連絡がとれない場合は、
下記のアドレスにアクセスすることで、最新の全国営業拠点
をご確認いただけます。

<http://www.koki-holdings.co.jp/powertools/sales.html>

WEBに
アクセス

バーコードリーダー機能付きの
携帯端末より読み取ることで、
最新の全国営業拠点をご確認い
ただけます。



工機ホールディングス株式会社

〒108-6020 東京都港区港南2丁目15番1号 (品川インターシティA棟)
営業本部 TEL (03) 5783-0626 (代)

電動工具ホームページ — <http://www.koki-holdings.co.jp/powertools/>