

## 作業が終わったら・・・

### 警告

給水タンクをエンジンカッタから取りはずす際は、必ずエンジンを停止させておいてください。思わぬ事故の原因になります。

### 1 タンク内の圧力を抜く

安全弁の赤い部分を引き上げ、タンク内部の圧力を抜いてください。

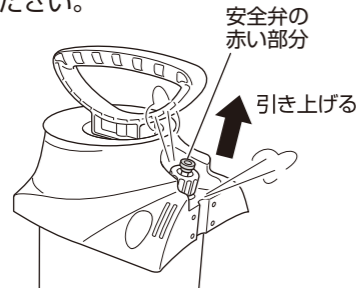

### 2 カッタの給水バルブを閉じ、給水タンクのワンタッチジョイントをカッタの給水コネクタから取りはずす

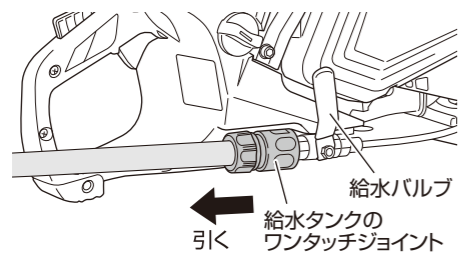

### 3 ハンドルをロックする

- 1 ハンドルを押し下げながら
- 2 反時計回りに回すと、ハンドルがロックします。

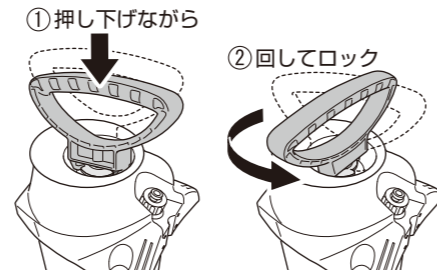

### 4 ハンドル付きピストン部を取りはずす

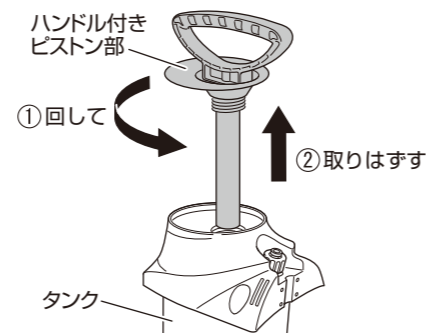

### 5 タンク・ホースの水を抜いて空にし、本体、ピストン部を乾燥させる

## 保守・点検

- 各部を十分に掃除し、使用50回ごとまたは1年に1回は、右図のOリングとピストン部にグリースを塗布してください。

#### 手順

- 1 プラスねじを2本取りはずす
- 2 ハンドル付きピストン部を取りはずす
- 3 グリースを塗布する

- 直射日光を避け、安全で乾燥した場所に保管してください。
- 子供の手の届かない場所に保管してください。

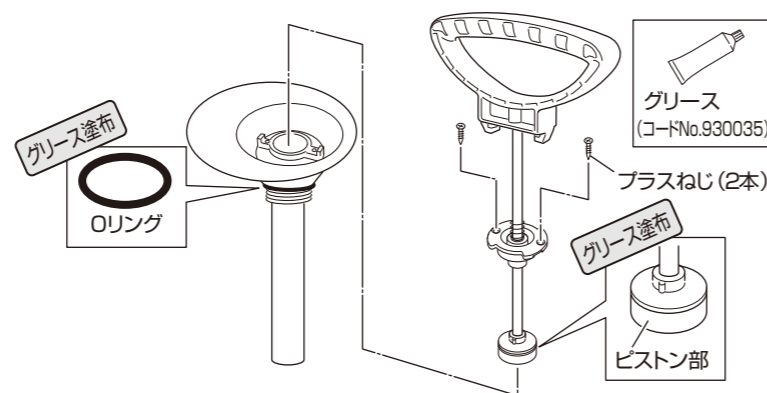

工機ホールディングス株式会社

## HiKOKI エンジンカッタ用給水タンク 取扱説明書

ご使用前にこの取扱説明書およびご使用になる HiKOKI エンジンカッタの取扱説明書をよくお読みになり、正しく安全にお使ください。

なお、この取扱説明書は HiKOKI エンジンカッタの取扱説明書と一緒に、いつでも見られる所に大切に保管してご利用ください。

## 用途

HiKOKIエンジンカッタでの切断作業時における給水

- コンクリート切断作業時などの粉じんの軽減 (ダイヤモンドカッター使用時)
- ダイヤモンドカッターの冷却

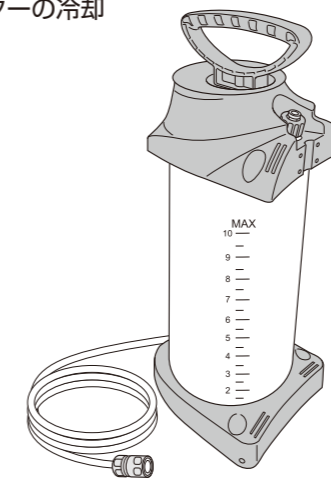

## 各部の名称

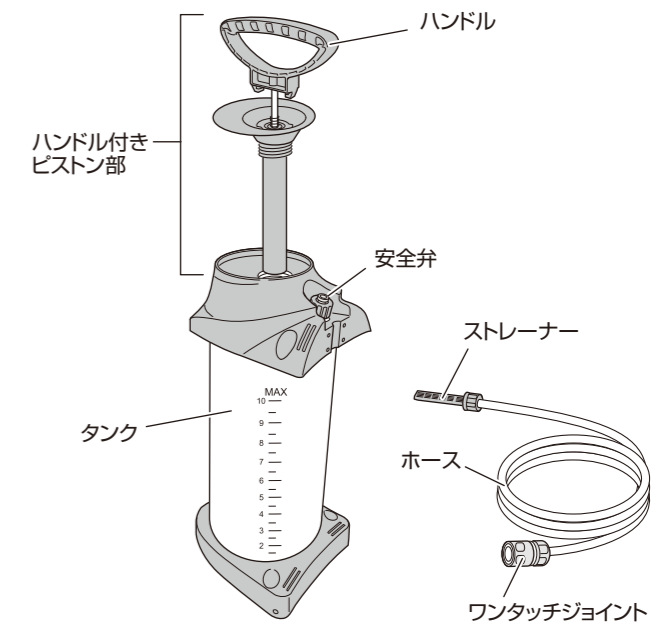

## 使用できるエンジンカッタ

HiKOKIエンジンカッタ

## 使用上のご注意

### 警告

- 1 水以外の液体は絶対に使用しないでください。
  - 可燃性の液体や農薬、腐食性物質、溶剤や溶液を含む液体などを使用すると、故障や事故の原因になります。
- 2 40℃以下の水を使用してください。
  - 破損や変形等、故障の原因になります。
- 3 ご使用前に本体に破損や亀裂、変形等の異常がないことを確認してください。
  - 破損や亀裂、変形があるまま使用すると、けがや事故の原因になります。
  - 異常を見つけた場合は、お買い求めの販売店に修理を依頼してください。
- 4 水を補充する際、必ずタンクの圧力を抜いてください。
  - けがや事故の原因になります。
- 5 直射日光のもとに放置しないでください。
  - 変形・故障や事故の原因になります。
- 6 使用後は、必ずタンクの圧力を抜き、水を抜いて保管してください。
  - 冬は凍結し、破損・故障の原因になります。
- 7 部品を交換する際は、必ず純正品を使用してください。
  - 純正品以外を使用すると、けがや事故の原因になります。

## 仕様

品名	エンジンカッタ用給水タンク
タンク容量	10L
最大使用圧力	3bar
使用温度	40℃以下
質量	2.8 kg

## 組立方法

タンクにホースのストレーナー側をさし込み、リングで固定します。

**注** 組立前にタンク、ホース、ストレーナー、リングなどに、ひび割れや破損がないか確認してください。

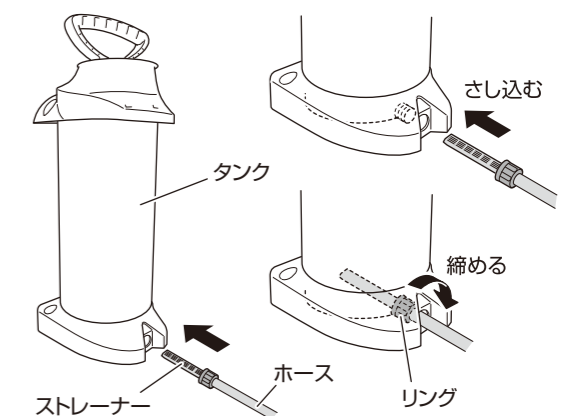

## ご使用前の準備

**注** ご使用前に安全弁、ハンドル付ピストン部などに、ひび割れや破損がないか確認してください。

### 1 タンク内の圧力を抜く

安全弁の赤い部分を引き上げ、タンク内部の圧力を抜いてください。

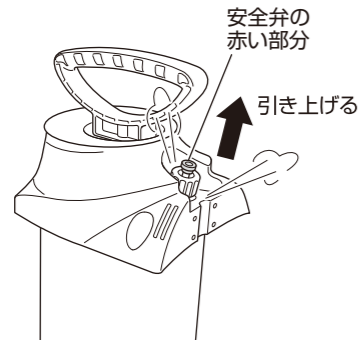

### 2 ハンドルをロックし、ハンドル付きピストン部を取りはずす

- 1 ハンドルを押し下げながら
- 2 反時計回りに回すと、ハンドルがロックします。

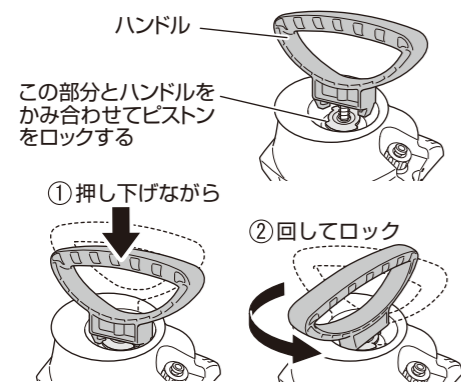

3 ハンドル付きピストン部を取りはずします。

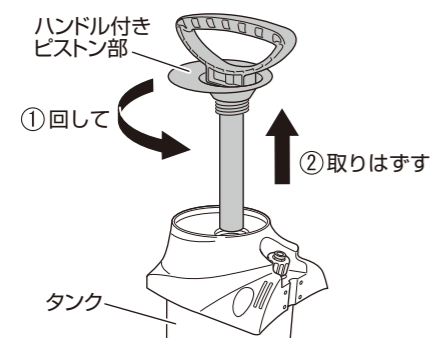

### 3 タンクに水を入れる

**注** 水は必ず5L以上入れてください。(最大10Lまで)

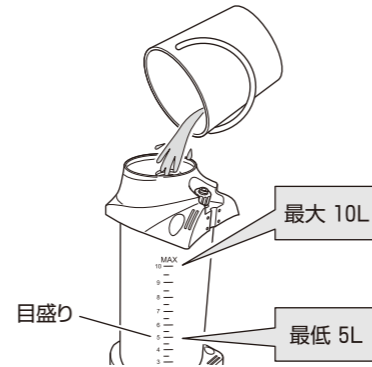

### 4 タンクにハンドル付きピストン部をねじ込む

**注** 取付けた後、ハンドルにガタがないことを確認してください。

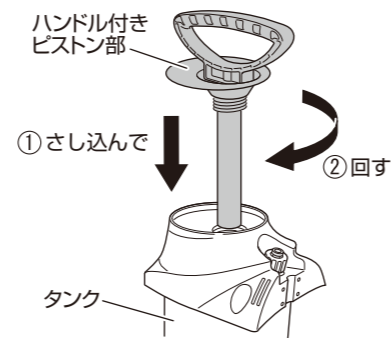

## エンジンカットに接続して使用する

### 警告

給水タンクをエンジンカットに接続する際は、必ずエンジンを停止させておいてください。思わぬ事故の原因になります。

### 1 エンジンカットからワンタッチジョイントを取りはずす

**注** カッタ本体付属のワンタッチジョイントは使用しませんので、紛失しないように保管しておいてください。

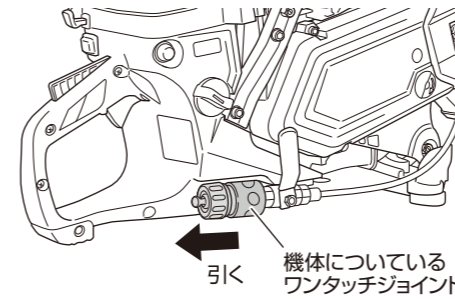

### 2 給水タンクのワンタッチジョイントをカッタの給水コネクタにさし込む

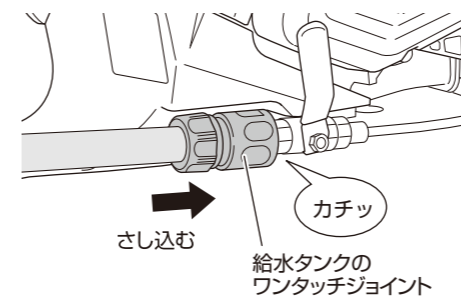

### 3 ハンドルのロックを解除する

- 1 ハンドルを押し下げながら
- 2 時計回りに回すと、ハンドルのロックが解除されます。

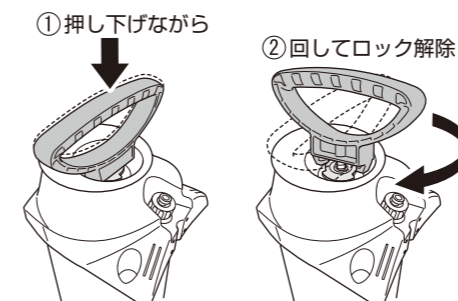

### 4 ハンドルを上下し、圧力をかける

**注** 最大圧力は3barです。3barを超えると、安全弁が作動し、圧力が抜けます。

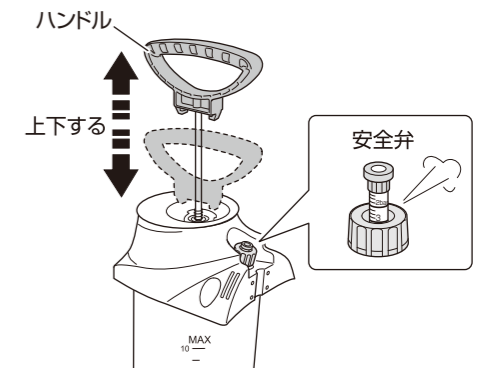

### 5 エンジンカットの給水バルブを開く

水量は給水バルブで調整できます。

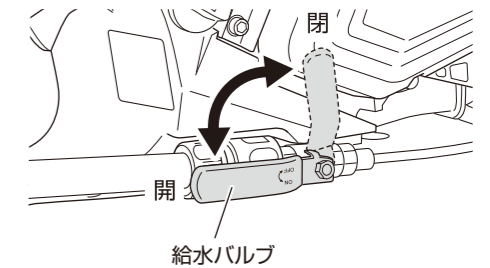

**注** 作業中はタンク内の水量を確認してください。水が少なくなった場合は、エンジンを停止し、「ご使用前の準備」を参照して、水を補充してください。