

### 刈払機用ナイロンコードカッタ (M10)

ご使用前にこの取扱説明書およびご使用になる製品本体の取扱説明書をよくお読みになり、正しく安全にお使いください。お読みになった後は、いつでも見られる所に大切に保管してご利用ください。

※本品は、必ずナイロンコードカッタ専用の飛散防護カバー（別売り）を取付けの上、セットでご使用ください。



#### ◆使用できる刈払機

##### 形名

当社エンジン刈払機  
(CG33 EASP、CG24ED2 を除く)

工機ホールディングス株式会社

801  
E99501101

## 取付け方法

- 1 お手持ちの刈払機の取扱説明書の「刈刃の取付け」の項を参照し、逆順序で刈刃を取りはずします。
- 2 刃押さえ金具、ナットカバー、左 M10 取付ナットは取りはずし、紛失しないように保管してください。
- 3 刃受け金具をギヤケースに取付け、六角棒スパナで刃受け金具の回り止めをします。
- 4 ナイロンコードカッタをギヤケースのねじ部に、手でねじ込んでください。

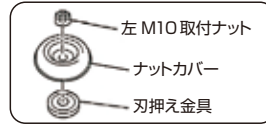
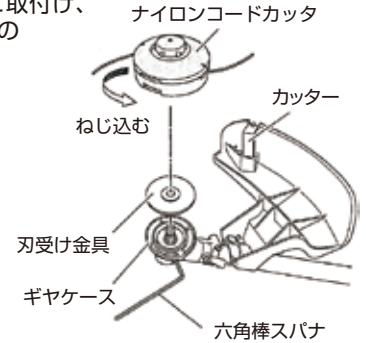

※使用しません。紛失しないように保管してください。

## ご使用前に

⚠ 警告：エンジンを停止した状態で行ってください。

### 1 ナイロンコードの引き出し

ナイロンコードカッタのコードの両端を手で引っ張りながら、底面のボタンを「押す」「はなす」を行うと、片側約3cmずつコードが出ることを確認してください。

### 2 ナイロンコードの長さ

初めてお使いになる場合は、刈払機本体に取付ける前に18cm程度引き出してください。

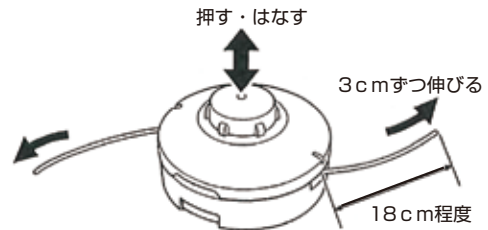

## 安全上のご注意

### ⚠ 警告

- 指定の刈払機以外に使用したり、草刈り以外の用途に使用しないでください。事故やけがの原因になります。
- 使用する刈払機の取扱説明書をよくお読みください。
- 作業中は、保護メガネ・安全靴その他の保護具を着用してください。保護具を着用しないで作業すると、飛散物が目や身体に当たって、けがをするなど事故の原因になります。
- 当社エンジン刈払機に標準付属の飛散防護カバーは刃物専用です。ナイロンコードカッタご使用時には、必ずナイロンコードカッタ専用飛散防護カバー（別売）を取付けのうえ、セットでご使用ください。
- ナイロンコードカッタや飛散防護カバー（別売）を取付ける場合、または点検などを行う場合は、必ずエンジンを停止させてから行ってください。
- 回転中のナイロンコードカッタに、絶対に身体を近づけないでください。
- ナイロンコードカッタに、無理な力や衝撃を与えないでください。
- 使用前にナイロンコードカッタのひび割れ、欠け、曲がりなど不具合がないかご確認ください。不具合が見つかった場合は、絶対に使用しないでください。
- 使用中に異常音、異常振動が生じたときは、直ちにエンジンを停止して、ナイロンコードカッタのひび割れ、欠けなどがないか点検してください。
- ナイロンコードカッタは子供が取出せないところで、落下したり衝撃の加わることのない場所にきちんと保管してください。

# 使い方

**警告：**作業中は必ず保護メガネをご使用ください。

## ①コードの長さは18cm以下で

ナイロンコードカッタは、コードの先端で草を刈ります。コードが長すぎると一度に刈る量が多くなりすぎることがあり、エンジンに負荷をかけて故障の原因になります。

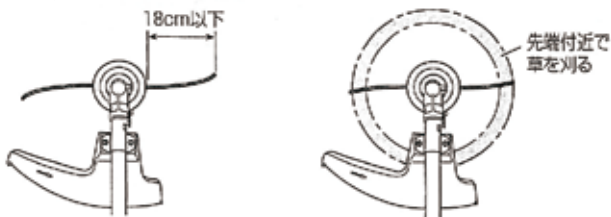

## ②エンジンの回転は高速で

エンジン回転数が低すぎると草が巻き付きやすくなるだけでなく、クラッチが滑りやすくなり、摩擦熱でクラッチが損傷する恐れがあります。作業時は、スロットルレバーを2/3以上開けてください。

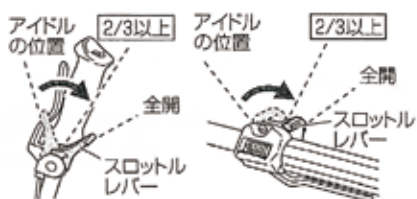

## ③草が巻き付いたら

作業中に草などが巻き付いたときは、すぐにエンジンを停止し、取り除いてください。草などが巻き付いた状態で無理に作業を続けると、クラッチの早期摩耗など故障の原因になります。

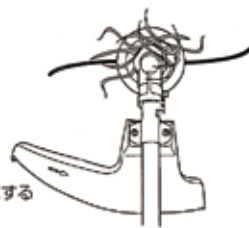
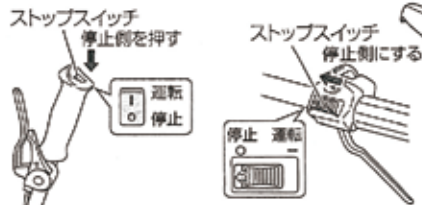

## ④左から右に振るよう作業

ナイロンコードカッタを左から右に振りながら刈ると、切りくずが身体から遠ざかる方向に飛びますので、服の汚れが少なくなります。

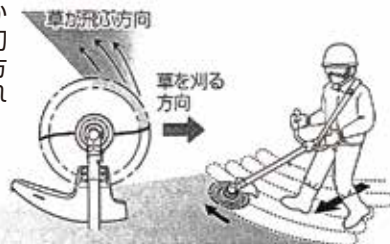

# ナイロンコード交換方法

**1** 純正ナイロンコードφ2.4mm×6m (コードNo. 0067-6747) を準備します。

**2** 両端のフックを押して、ケースをカバーからはずします。

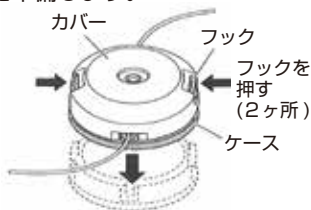

**3** リールをケースから取出します。

- \* ナイロンコードが残っている場合は、リールの切込み部にコードを引っ掛けてから、はずしてください。
- \* ナイロンコードが充分に残っていてもナイロンコードが出なかったとき、または新品のナイロンコードに交換するときは、ナイロンコードを以下の手順で巻いてください。



**4** ナイロンコードの両端を15cmくらいずらして、中央部を折り曲げ、リールのフック部に引っ掛けてリールの矢印方向に交差しないように巻いてください。



**5** 巻き終えたナイロンコードの先端を18cm程度残し、向かい合う位置にあるリールの切込みにそれぞれコードを挟み込み、仮止めしてください。

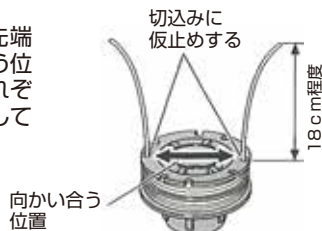

**6** ナイロンコードの仮止め部とコードガイドの位置を合わせて、ボタンをケースの穴に出します。

リールを軽く押さえながらナイロンコードを仮止めからはずし、コードガイド(2ヶ所)に通します。

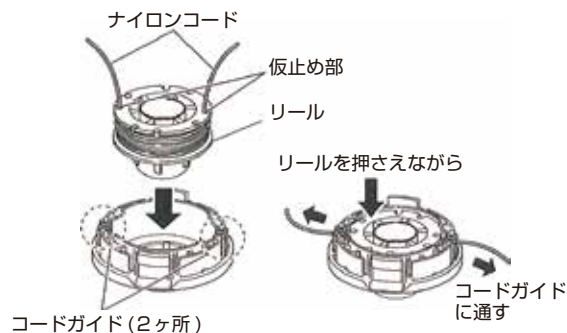

**7** カバーのロック部にケースのフック部がパッチンと音がするまで押し込んでください。

**警告：**フックがロック部に確実に引っ掛かっていることを確認してください。不十分なまま回転すると、損傷や飛散によりけがや事故の原因となります。

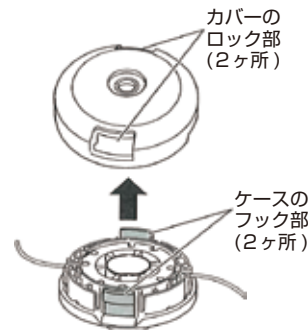

**8** 2本のコードをたるみがないように引っ張り、コードの長さが18cm程度になっていることを確認します。

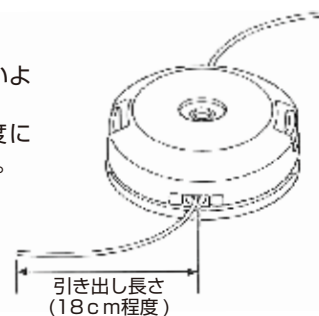

**注** 仮止めするときに、ナイロンコードが交差しないように注意してください。