

レーザー墨出し器用 軽天マウント取扱説明書

ご使用前にこの取扱説明書をよくお読みになり、正しく安全にお使いください。
お読みになった後は、ご使用になるレーザー墨出し器の取扱説明書と一緒に、いつでも見られる所に大切に保管してご利用ください。

各部の名称

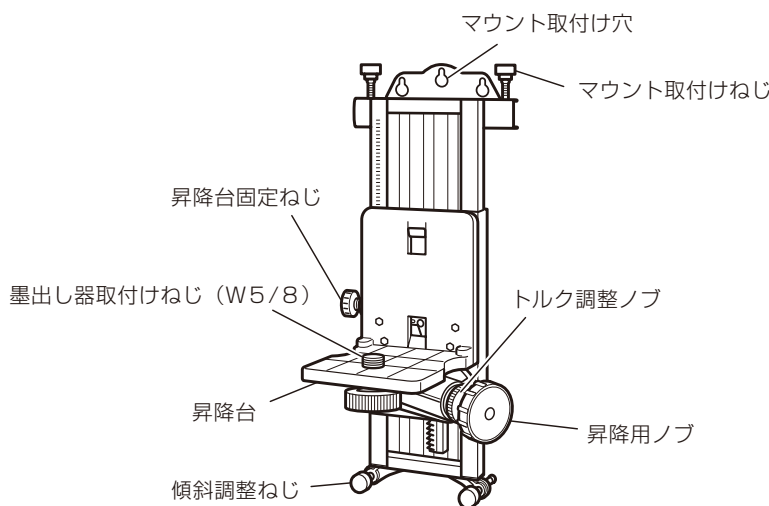

仕様

墨出し器取付けねじ径	W5/8
昇降量	100mm
機体の大きさ	幅136mm×奥行162mm×高さ350mm
質量	950g

用途

墨出し器と組み合わせて、天井など高い所での水平出し作業をする場合に使用します。

取付け方法

警告

- 軽天マウントと墨出し器は確実に固定してください。
固定が不確実な場合、落下する恐れがあります。もし落下した場合、墨出し器や軽天マウントが破損するばかりでなく、けがの原因になります。

注意

- 傾斜調整ねじは、受け材のある所で必ず使用してください。
傾斜調整ねじを使用しないと、たわみや振れが生じ、軽天マウントが変形したり、墨出し器のライン精度が狂う恐れがあります。

1. 鋼製下地材への取付け方法

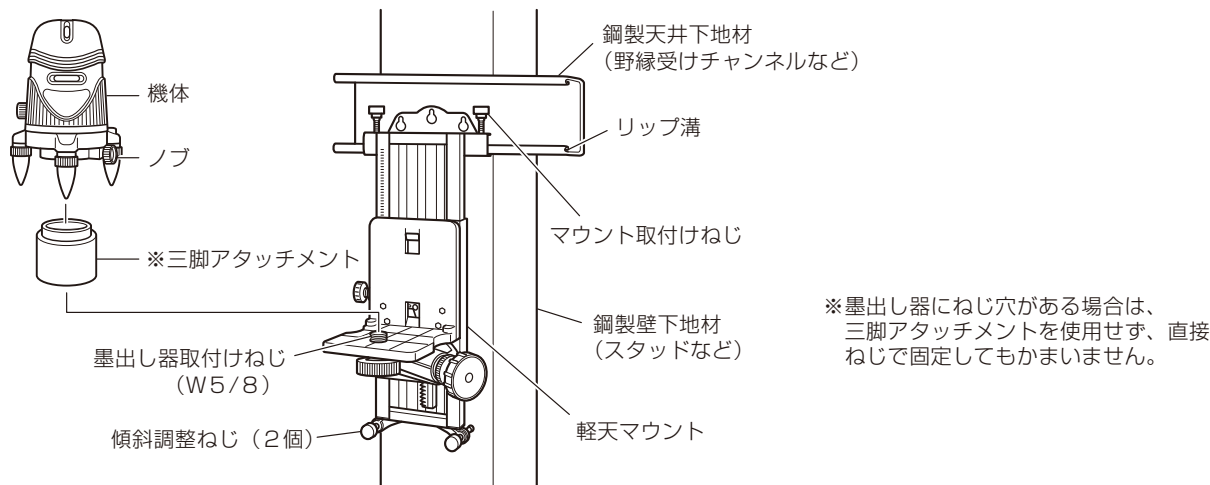

- (1) 鋼製天井下地材に、軽天マウントをさし込み、マウント取付けねじで固定します。
- (2) 軽天マウントに※三脚アタッチメント (墨出し器の付属品) をねじ込みます。
- (3) 墨出し器を※三脚アタッチメントにさし込み、ノブで固定します。
- (4) 傾斜調整ねじを回し、墨出し器の水準調整をします。

2. 柱などへの取付け方法

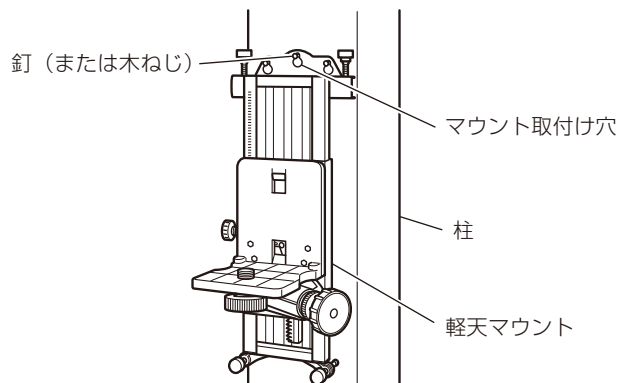

- (1) 柱に釘または木ねじを打込みます。
- (2) 軽天マウントのマウント取付け穴を釘または木ねじの頭部に引掛けます。
- (3) 墨出し器を軽天マウントに取付けます。
(取付け方法は「1 鋼製下地材への取付け方法」の項を参照してください。)

使い方

⚠ 注意

- 昇降用ノブは、回転トルクを強めに調整してください。
昇降台固定ねじをゆるめた場合、急落下し、墨出し器の精度不良の原因になります。

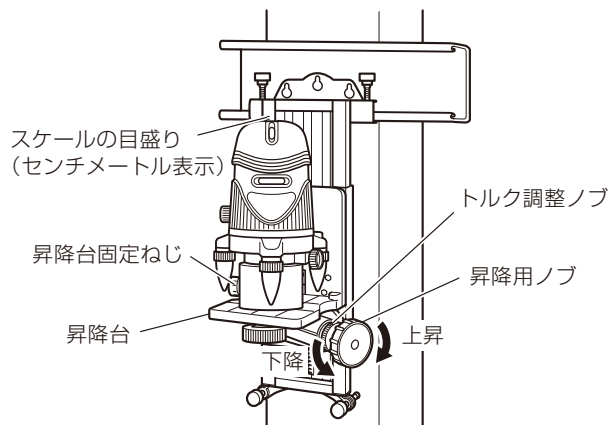

- (1) 昇降用ノブを回し、昇降台を上下移動して墨出し器の水平ラインを基準線に合わせるか、または、軽天マウントのスケールの目盛りに合わせます。
- (2) 位置決めしてから昇降台固定ねじで昇降台を固定します。
- (3) 墨出し器の水平ラインを照射し、水平出しの作業をします。